



CP+

CAMERA &
PHOTO IMAGING
SHOW

2024



カメラと写真映像の
ワールドプレミアショー

■会場イベント[パシフィコ横浜]

2024. **2.22**木>**25**日

開場時間 10:00 ~ 18:00 最終日のみ17:00まで

■オンラインイベント[公式ウェブサイト]

2024. **2.22**木>**25**日

初日 10:00 ~ 最終日 23:59 まで

アーカイブ期間 2月26日(月)>4月1日(月)

<https://www.cpplus.jp/>





CP+ CAMERA & PHOTO IMAGING SHOW



※CP+2023 会場の様子

ごあいさつ

一般社団法人カメラ映像機器工業会は、CP+2024を、パシフィコ横浜での会場イベントと公式ウェブサイトでのオンラインイベントのハイブリッド形式で開催します。会期はいずれも2024年2月22日(木)から25日(日)までの4日間となります。またオンラインイベントには、会期中に見逃した方や繰り返し閲覧したい方のために2024年4月1日までのアーカイブ配信期間を設けます。

CP+は、初心者からプロまで、写真や動画を愛するすべての人を対象とする年に一度の祭典です。CP+2024では、CP+発足時からの柱であるカメラ、写真及び写真プリントを大切にしつつ、もう一本の柱として動画領域を強化します。多くの動画クリエイターや動画クリエイターを目指している方々にご満足いただけるような企画をご用意します。

また、女性やファミリーのご来場を促進するため、様々なパートナー様のご協力の下、魅力的な企画づくりやプロモーションに取り組めます。

新型コロナウイルス感染症の感染症法上の位置づけが5類感染症に変更になって以降、人流は大きく改善傾向にあり、国内外の多くのイベントがコロナ前の姿を取り戻しつつあります。CP+も例外ではありません。CP+2024は、これまでの来場者に加えて新たな来場者を取り入れる形で、完全復活に向けて準備を進めていきます。貴社の新製品や新サービスのプロモーション、ブランド認知向上、市場調査に、パワーアップするCP+2024を是非ご活用ください。

ぜひともCP+2024にご出展を賜りますようお願い申し上げます。

一般社団法人カメラ映像機器工業会
CP+実行委員会委員長 渡辺 勝也

開催概要

名称：CP+(シーピープラス)2024

◆会場イベント

会期：2024年2月22日(木)～25日(日) 10:00～18:00(最終日のみ17:00)

会場：パシフィコ横浜

◆オンラインイベント

会期：2024年2月22日(木) 10:00～25日(日) 23:59

アーカイブ期間 2月26日(月)～4月1日(月)

会場：公式ウェブサイト

主催：一般社団法人カメラ映像機器工業会(CIPA)

後援：経済産業省/観光庁/神奈川県/横浜市/横浜商工会議所/日本貿易振興機構(ジェトロ) (予定)

特別協力：日本カメラ博物館/日本新聞博物館/横浜美術館 (予定)

協力：公益社団法人応用物理学会/カメラ記者クラブ/東京写真記者協会/日本営業写真機材協会/一般社団法人日本オプトメカトロニクス協会/一般財団法人日本カメラ財団/一般社団法人日本光学会/公益社団法人日本広告写真家協会/一般社団法人日本写真映像用品工業会/公益社団法人日本写真家協会/一般社団法人日本写真学会/協同組合日本写真館協会/公益社団法人日本写真協会/一般社団法人日本写真文化協会/一般社団法人日本電子回路工業会/日本フォトイメージング協会/一般社団法人日本望遠鏡工業会/パシフィコ横浜/公益財団法人横浜観光コンベンション・ビューロー (50音順) (予定)

イメージングの世界は、「撮る」「見る」「つながる」で、より拡がり、進化する。



SNS

Vlog

ドローン

アクションカメラ

ジンバル

ガジェット

e-スポーツ

カメラ

スポーツ

ライフスタイル

アウトドア

キャンピング

CP+

CAMERA &
PHOTO IMAGING
SHOW
2024

動画

バーチャル旅行

写真

360°体験

VR・メタバース

オンラインイベント

CP+2024に出展して、多くのユーザーに製品・サービスをPRしませんか？



CP+ CAMERA & PHOTO IMAGING SHOW 2024

CP+（シーピープラス）は、写真と動画を愛する人を対象とした、年に一度の祭典です。日本国内外のカメラメーカーをはじめとして、カメラ周辺機器、アクセサリ、ソフトウェア、アウトドア用品、メイクアップ等、「写真映像」にかかわる様々なジャンルの企業に出展いただいています。プロの写真家や映像クリエイター・カメラ愛好家やビジネスユーザー、カメラや写真映像の世界へ初めての一步を踏み出す初心者、動画・vlogを楽しむ方まで、幅広いターゲットに自社の製品・サービスをPRできます。

会場イベント出展のメリット

- ▶ CP+は、**新製品発表の場**として注目度が高く、多くの来場者が訪れる。
- ▶ タッチ&トライやプレゼンテーションで、**実際のユーザーと交流**できる。
- ▶ カメラ・写真映像に興味のある**来場者に効果的にアピール**できる。
- ▶ 会場は**フォトスポットが多い「横浜」**、さまざまな来場者が集まる。
- ▶ ターゲットに合わせた企画で、**新しいユーザーとの出会いのチャンス**！

オンラインイベント出展のメリット

- ▶ 国内だけでなく、**海外のユーザーへも幅広くアプローチ**できる。
- ▶ CP+から自社独自サイトやセミナーへ**効率的に誘導**できる。
- ▶ CP+公式ウェブサイトへ**12万件以上のアクセス**！（アーカイブ期間含むユニークユーザー数）
- ▶ **ユーザーは、時間にとらわれず出展社のコンテンツを何度も視聴**できる。
- ▶ 会場イベント出展社は、**オンラインイベントに無料で出展可能**。
オフライン+オンラインでユーザーへダブルのアプローチが可能！

自社製品・サービスの認知度向上や販売促進

2023年開催実績

アクティブな来場者が多いCP+（CP+参加後の行動について：来場者アンケートより）

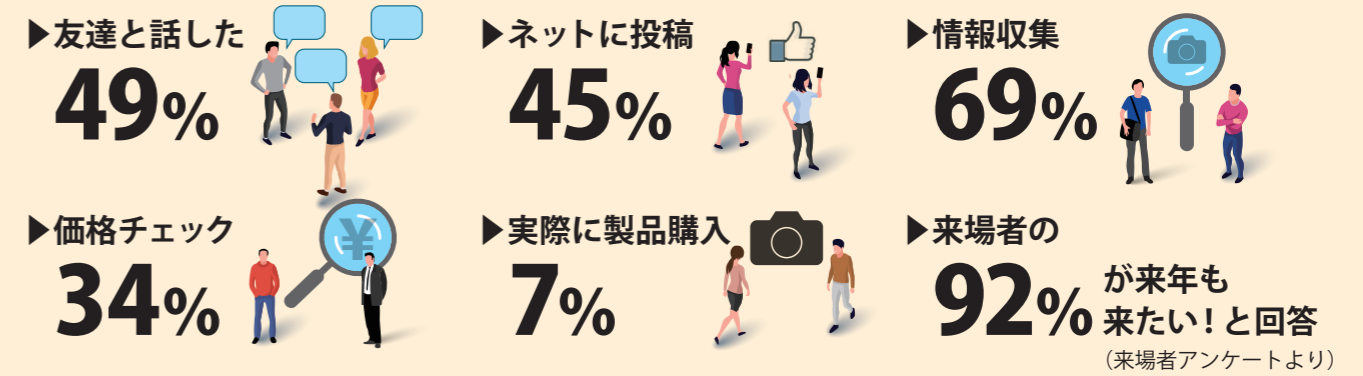

出展社の声（出展社アンケートより）

会場はカメラ・写真好きユーザーの熱気が感じられた

お客様から直接商品に対しての意見を聞いて良かった

コロナ禍においても、出展社の81%が出展に満足と回答！



多数のメディアパートナーや関連イベントによるCP+の露出拡大

業界紙のみならず多ジャンルでご協力いただいております。

※順不同



2023年12月にパシフィコ横浜にて行われる「文具女子博」にご協力いただき、同イベントでCP+の周知活動を行います。

文具女子博
ぶんぐじょしはく

さまざまな企画でユーザーの体験をサポートする CP+2024



CP+主催者企画として、来場者のレベルを問わず楽しく学べる様々な企画やイベントを開催します。CP+2024ではさらに、若者・ファミリー層、初心者にアプローチするような企画をパシフィコ横浜会場・オンライン会場を活用して実施予定です。

楽しく、つながる、学べる コミュニケーションスペース 「わたしの自由区」

写真サークルや映像同好会の学生や、普段はSNSを中心に写真や動画に親しんでいる若年層が、CP+の新たな住人(来場者)として新しいコミュニティを作り出すコミュニケーションスペース「わたしの自由区」を会場内に設けます。ここでは、サークル出展による作品展示や活動紹介をはじめ、新しいコトやモノへのチャレンジを促す企画として、さまざまなステージやワークショップを開催する予定です。新たなプレーヤーが集い、新たな魅力を生み出すことでCP+を活性化していきます。

▶サークル出展エリア

2023年に新企画として誕生し、サークル同士の交流や作品発表の場として好評だった本エリアをCP+2024でも設けることになりました。なお、スペースの都合上今回は「学生サークル」に限定して募集予定です。詳細は後日公式ウェブサイト等でお知らせします。



新製品展示「ワールドプレミア」

CP+は、カメラ映像機器の分野において、世界でも有数のワールドプレミア発表の場として、ますます注目を集めています。この度フランス・パリのSalon de la Photoとワールドプレミア協力を結ぶことになりました。CP+で定められた基準をクリアしたワールドプレミア製品には、ワールドプレミアロゴを利用することが可能です。展示ブースはもとより、国内外のメディアが集まるプレスルームにおいても、ワールドプレミアロゴを効果的な情報発信にご活用ください。



会場内回遊企画

- 「わたしの自由区」発着の出展社ブースツアーを開催。来場者を自社ブースへアテンドし、ブース内の製品紹介をおこなっていただけます。
- 来場者がCP+を隅々まで楽しんでいただける施策として、キッチンカーエリアを設けます。

▶オープンステージ／ワークショップステージ

会場内にオープンステージを設けます。若年層・初心者の写真・映像への興味の増大やステップアップを狙い、主催者企画として初心者向けのプログラムを多数用意する予定です。

動画制作者向けセッション

協力：Vook

Vookの主催する映像クリエイター向けイベント「VIDEOGRAPHERS TOKYO」と連携し、「映像制作」をテーマとしたセッションをCP+で実施予定です。

Vook



ファミリー向けセッション

協力：関西写真部 SHARE

お子様連れのファミリーも楽しめるステージや、体験型ワークショップを企画しています。

関西写真部
SHARE



▶ファミリー向け企画

プラレールジオラマ展示 協力：株式会社タカラトミー

子供から大人まで幅広く支持され、写真・動画撮影とも親和性の高いプラレールジオラマをフォトスポットとして展示予定です。©TOMY「プラレール」は株式会社タカラトミーの登録商標です。

プラレール



画像はイメージです。

▶新進写真家発掘に向けた ZOOMS JAPAN 3年ぶりの復活

コロナ禍で中止となっていたフォトコンテスト ZOOMS JAPAN がいよいよ再開されます。受賞作品をフランスのLesZooms受賞作品とともにCP+2024にて展示します。その他、写真作品の展示を多数企画しています。※詳細は8月1日(火)ご案内予定



SNSフォトコンテスト

CP+の会期に向けて、InstagramなどのSNSを活用しフォトコンテストを開催します。オンライン上での盛り上がりに加え、会場でも応募作品を展示し、会場イベントへの来場に繋がります。

プレゼンテーションステージ(オープンステージ)

展示ホール内に、「プレゼンテーションステージ」を設ける予定です。オンラインイベントでのセミナー配信や自社ブース内でステージスペースを確保できない場合は、こちらのステージをご活用ください。必要事項とご希望の時間枠を出展社専用ページにて締切日時(2023年11月17日(金)17時)までにお申し込みください。希望が重なった場合は事務局にて抽選させていただきます。また、申し込み状況によって、ステージの設置数を変更する場合がありますため、どちらのステージで講演希望か(ステージの場所)はお選びいただけません。なお、プログラムはCP+公式ウェブサイトでも告知させていただきます。

料金 1枠(本番40分)100,000円(消費税別)

※整理券の配布、受付や待機列整理は、ご利用いただく出展社側で行ってください。

■ステージ平面図

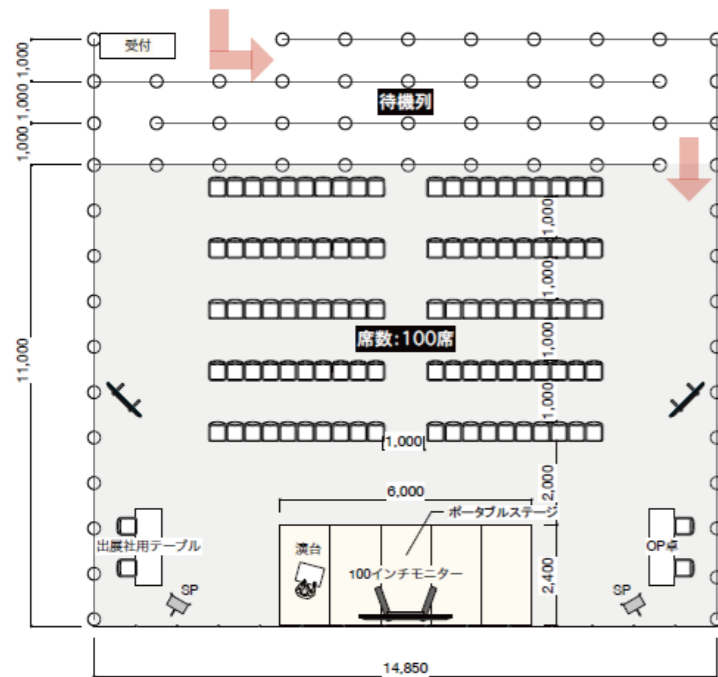

■設備・備品(予定)

設備	<ul style="list-style-type: none"> 液晶モニター 16 : 9 100インチ(4K対応)1台、65インチ2台 スピーカー ケーブル(VGA or HDMI 接続) 演台 ×1 ハイチェア ×4 有線マイク ×4 有線ヘッドセットマイク ×1 インターネット回線(有線1本) : フレッツ光ネクストビジネスタイプ IP1 CP+ 公式 YouTube チャンネルで生配信
客席	着席 100 席程度(オープンステージ)

■注意事項: 下記内容をご理解いただいた上でお申し込みください。

- ※PCはお持込ください。
- ※Mac やタブレットをご利用の場合は、接続アダプターをご準備ください。
- ※同時通訳の設備はありません。
- ※映像・音響オペレータは主催者にてご用意いたします。その他の要員(人員整理等)については、必要に応じて出展社にてご用意ください。
- ※整理券の配布、受付、待機列整理は、ご利用いただく出展社側でおこなってください。

■タイムスケジュール(予定)

	スタンバイ・客入れ (25分)	本番時間 (40分)	撤収・客だし (10分)
①	10:35~	11:00~11:40	~11:50
②	11:50~	12:15~12:55	~13:05
③	13:05~	13:30~14:10	~14:20
④	14:20~	14:45~15:25	~15:35
⑤	15:35~	16:00~16:40	~16:50
⑥	16:50~	17:15~17:55	~18:00 (退館時間)

※リハーサルは希望社のみ講演日前日の閉場後に行います。詳細は各社タイムスケジュール決定後にご連絡いたします。

⑥枠は25日(日)最終日には設定しません。

ユーティリティスペース

展示ホール内には出展社用の無料の保管スペースは設けていません。控室やストックルームは自社ブース内に設けるか、下記にご案内する有料のユーティリティスペースをご利用ください。ユーティリティスペースの仕様は下記のとおりです。ご希望の出展社の方は、出展社専用ページ内「ユーティリティスペース申込み」より締切日時(2023年11月17日(金)17時)までに申込みをお願いします。

料金 1ユニット 220,000円(消費税別)

■平面図・立面図

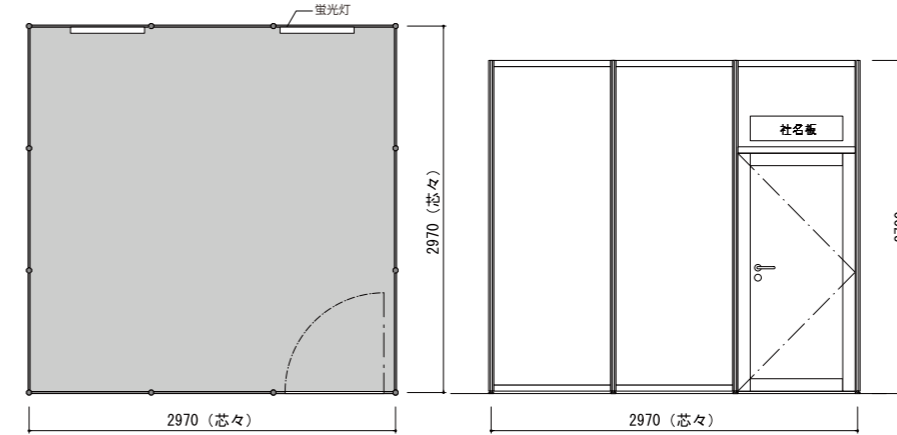

■設備・備品(予定)

サイズ	1ユニット W3000×D3000×H2700(mm)
仕様	システムパネル ・ドア鍵付き/内開き ・白パネル ・社名板
電気	蛍光灯 40W 2灯

■注意事項: 下記内容をご理解いただいた上でお申し込みください。

- ※基本仕様で不要なアイテムがある場合でも料金は変わりません。
- ※申込数は最大で出展ブースの長手小間数までを上限とします。それ以上の申込みを希望される場合はCP+運営事務局へご相談ください。
- ※設置場所についてはCP+運営事務局が決めさせていただきます。
- ※展示ホールの壁面を背負う出展ブースのユーティリティスペースは、小間の壁と接した状態で一律に設置しますが、消防上、避難動線確保のため、ユーティリティスペースの一部が隣接して設置されない場合があります。
- ユーティリティスペースと展示ホールの壁面との距離は最短1m(出展社動線用)になります。
- ※会場計画上、出展ブースの裏に他社ブースのユーティリティスペースも設置される場合がありますので、あらかじめご了承ください。

- ユーティリティスペースをブースに連結するなど、ブースの一部としてご利用いただくことはできません。控室やストックルームとしてのみご利用いただけます。



有料会議室について

会議や控室として利用できるパシフィコ横浜展示ホール M2F のスペースを有料にてご提供します。申込みは、全日 8～19 時(最終日は 18 時まで)で、会期中 4 日間通しのみのお申込みとなります。ご希望の出展社は、出展社専用ページ内「有料会議室申込」より締切日時(2023 年 11 月 17 日(金)17 時)までに申し込みをお願いします。※申し込み多数の場合は抽選となります。

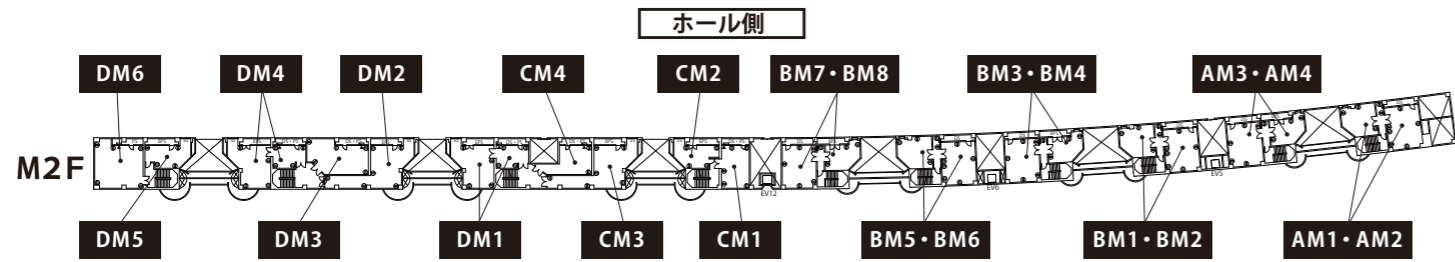

■設備・備品(予定)

会議室	部屋面積	収容人数 (シアター形式)	アクセス可能 エリア	価格(消費税別)	机	椅子	備考
				全日(8~19時)/4日間			
AM1+AM2 ^{※1}	54㎡+38㎡	40+25人	1F・2F	308,000	W1500×D600×H700 8台	20脚	AM2は ホール側に窓付き
AM1+AM2 ^{※1}	30㎡+54㎡	22+40人	1F	277,200	W1500×D600×H700 8台	20脚	AM3は ホール側に窓付き
BM1+BM2 ^{※1}	54㎡+38㎡	40+25人	1F・2F	308,000	W1500×D600×H700 8台	20脚	BM2は ホール側に窓付き
BM3+BM4 ^{※1}	30㎡+54㎡	22+40人	1F	277,200	W1500×D600×H700 8台	20脚	BM3は ホール側に窓付き
BM5+BM6 ^{※1}	54㎡+38㎡	40+25人	1F・2F	308,000	W1500×D600×H700 8台	20脚	BM6は ホール側に窓付き
BM7+BM8 ^{※1}	30㎡+54㎡	22+40人	1F	277,200	W1500×D600×H700 8台	20脚	BM7は ホール側に窓付き
CM1	42㎡	30人	1F・2F	215,600	W1500×D600×H700 4台	10脚	
CM2	35㎡	25人	1F・2F	215,600	W1500×D600×H700 4台	10脚	ホール側に窓付き
CM3	79㎡	50人	1F・2F	308,000	W1500×D600×H700 4台	10脚	ホール側に窓付き
CM4	41㎡	30人	1F・2F	215,600	W1500×D600×H700 4台	10脚	
DM1 ^{※2}	25㎡+58㎡	20人+50人	1F・2F	277,200	W1500×D600×H700 8台	20脚	ホール側に窓付き
DM2	79㎡	50人	1F	277,200	W1500×D600×H700 4台	10脚	ホール側に窓付き
DM3	66㎡	40人	1F	264,000	W1500×D600×H700 4台	20脚	
DM4 ^{※2}	25㎡+58㎡	20人+50人	1F	277,200	W1500×D600×H700 8台	20脚	ホール側に窓付き
DM5	36㎡	25人	1F	198,000	W1500×D600×H700 4台	10脚	ホール側に窓付き
DM6	76㎡	50人	1F	277,200	W1500×D600×H700 4台	10脚	

※1 内部で通路を隔てた 2 部屋に分かれております。※2 内部でドアを隔てた 2 部屋に分かれております。会議や控室等にご利用ください。

出展社向け広告のご案内

CP+2024 では、出展社の皆様向けの会場内外の媒体をはじめとした広告プランをご案内いたします。出展効果をさらに高めるべく、ぜひこの機会をご活用ください。(一部抜粋。全メニューは後日ご案内いたします)

1. クイーンモール橋 フラッグ

募集枠数：2 (12 枚 / 枠) **1 枠 300,000 円(消費税別)**

申込締切：11 月 30 日(木) **入稿締切：12 月 22 日(金)**

■媒体概要

サイズ	W500mm×H175mm(広告スペース予定)
仕上がり	印刷：インクジェット、素材：遮光ターポリン
数量	24 枚
掲示期間	2024 年 2 月 22 日(木)～25 日(日)4 日間
掲示場所	クイーンモール橋



2. プラザデッキ B フラッグ

募集枠数：2 (14 枚 / 枠) **1 枠 300,000 円(消費税別)**

申込締切：11 月 30 日(木) **入稿締切：12 月 22 日(金)**

■媒体概要

サイズ	W500mm×H175mm(広告スペース予定)
仕上がり	印刷：インクジェット、素材：遮光ターポリン
数量全	28 枚
掲示期間	2024 年 2 月 22 日(木)～25 日(日)4 日間
掲示場所	展示ホール横 2F デッキ



3. 動く歩道入口横断幕

募集枠数：2 **1 枠 350,000 円(消費税別)**

申込締切：11 月 30 日(木) **入稿締切：12 月 22 日(金)**

■媒体概要

サイズ	W1500mm×H1000mm(広告スペース・予定)
仕上がり	印刷：インクジェット、素材：遮光ターポリン
数量	1 枚
掲示期間	2024 年 2 月 22 日(木)～25 日(日)4 日間
掲示場所	桜木町駅前動く歩道入口



※広告の種類は、後日追加になる場合がございます。改めて出展社専用ページにてご案内します。

■スケジュール、広告料について

すべての広告媒体は申込先着順とさせていただきます。

申込は、CP+2024 出展社専用ページからのオンラインのみで、申込開始日は後日出展社専用ページにてご案内します。

申込開始前の仮押さえ等は一切できませんので予めご了承ください。先着順のため、募集の枠が埋まり次第締切りとさせていただきますので予めご了承ください。申込をいただいた出展社様には入稿に必要な詳細仕様を別途ご連絡させていただきます。締切日までに入稿をお願いいたします。広告料金については、会期後請求とさせていただきます。入稿後のキャンセルについてはキャンセル料をいただく場合がありますので予めご了承ください。

■広告掲載基準

すべての広告原稿の内容については、CP+実行委員会ですらに審査を行います。法律(景品表示法、不正競争防止法、個人情報保護法、その他種業法を含む)、政令、省令、条約、公正競争規約に反する違反またはその恐れがある場合は掲載できません。また、広告原稿の内容が以下に該当する場合、掲載をお断りいたします。

- ・責任の所在が不明なもの
- ・内容およびその目的が不明なもの
- ・内容に虚偽や誇大表示があり、誤認・錯誤される恐れのあるもの
- ・他人の誹謗中傷、人権侵害、差別、名誉毀損の恐れのあるもの
- ・公序良俗に反する表現と判断されるもの
- ・他人の商標・著作物等を許可無く使用したもの
- ・CP+の品位を損なうと判断されるもの
- ・その他 CP+実行委員会が不適切と判断したもの

CP+2024 会場イベント出展要項

① 出展対象領域

「CP+2024 会場イベント」には P2.3 記載の
カテゴリに関連する企業・団体が出展できます。

② 小間規格

1 小間 (9㎡) = 間口 3m × 奥行 3m

③ 料金 (1 小間あたりの料金)

	CIPA・ 協力団体会員	一般	初出展料
1～4 小間	370,000 円 (消費税別)	400,000 円 (消費税別)	370,000 円 (消費税別)
6 小間以上	340,000 円 (消費税別)	370,000 円 (消費税別)	340,000 円 (消費税別)

④ 出展料に含まれる費用

- 1) 基準時間内の展示面積使用料
- 2) 後壁・側壁の基礎工事費【(1～3 小間の並列小間の場合、
ブロック 4 小間は後壁のみ)】
- 3) 基準時間内の天井照明費
- 4) 基準時間内の会場空調費
- 5) 全般的なイベント・広報宣伝・印刷費
- 6) 基礎的な施設の工事・維持費
- 7) 全般的な企画・運営・管理・警備費

⑤ 出展料に含まれない費用

- 1) 出展社の小間装飾費・搬出入費および運営費用
- 2) 電気・ガス・水道等の設備使用料と一次幹線工事および
二次側工事費 (パッケージには一部含まれます)
- 3) 臨時電話等通信回線の架設費用と通信料金
- 4) 出展機器および対人傷害などの保険料
- 5) 会場設備・備品および他社展示物の破損、紛失弁償費
- 6) 放置された装飾資材等の残材、ゴミ処分に係る費用
- 7) その他、通常出展料に含まれない費用とみなされるもの
- 8) 電気料金について

電気料金は 1+2+3 をお支払いいただきます。

※CP+2023 参考価格 (CP+2024 では変更になる場合があります。)

No.	項目	期間	容量	料金
1	電気幹線工事料		1kW につき	9,000 円 (消費税別)
2	電気使用料金	8:00～18:00	1kW につき	2,000 円 (消費税別)
3	夜間送電料金	18:00～8:00	1kW につき	4,000 円 (消費税別)

⑥ 基礎仕様

1～3 小間の基礎小間の基本設備は、後壁・側壁ともシステムパネルで、主催者側で仕切りを設けます。
(後壁は必ず設置します)

角小間には原則として、通路側の側壁は設けませんが、必要とする場合は CP+ 運営事務局へご相談ください。
小間内の装飾 (展示台、吊り看板、説明パネル、社名板など) は、各自出展社の負担で行ってください。
安価なパッケージブースの事例も後述しています。

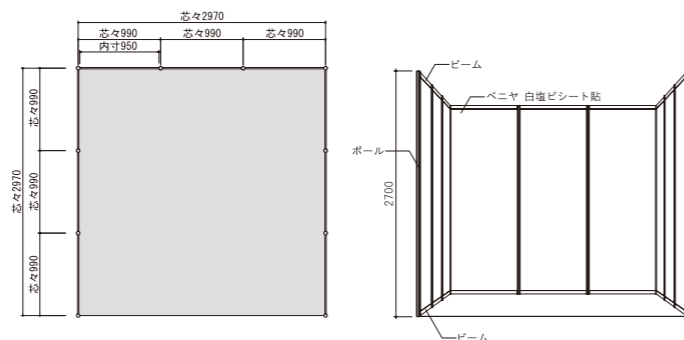

※必ず基礎設備をご用意します。

独立小間以外での基礎壁なしは認めません。

※独立小間の区画標示はすみだしで行います。

※基礎小間の装飾はブース内の表面内側のみ可能です。

⑦ 小間形態

申込みの小間数に応じて小間形態が定められています。

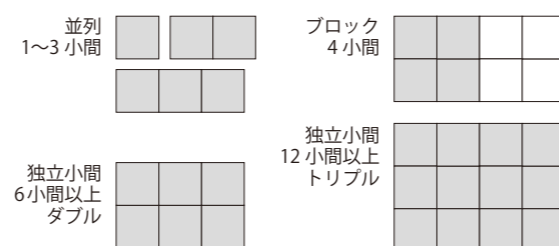

申し込み 小間数	小間形態	申し込み 小間数	小間形態	申し込み 小間数	小間形態
1	1×1	10	2×5	25	5×5
2	1×2	12	3×4	28	4×7
3	1×3	15	3×5	30	5×6
4	2×2	16	4×4	35	5×7
6	2×3	18	3×6	40	5×8
8	2×4	20	4×5	41 以上	CP+ 実行委員会 にて決定
9	3×3	24	4×6		

※会場レイアウトにおける縦横の配置については
CP+ 実行委員会が決定します。

※並列 1～3 小間の隣接小間の有無はレイアウトに
準拠します。

※41 小間以上の申込みの場合、小間形態については
CP+ 実行委員会が決定します。

※出展申込み状況に応じて、小間数および小間形態について、
CP+ 実行委員会が調整させていただく場合があります。

⑧ 高さ制限

主催者で設置する基礎小間および 3 小間以下の並列小間・4 小間のブロック小間の後壁・側壁の高さは 2.7m です。展示物についての高さ制限はありませんが、陳列設備、装飾、標示などの高さは下記のように制限されます。ただし、6 小間以上の独立小間の場合は、下記の高さまで装飾が可能です。くれぐれも倒壊や落下等、事故のない設計にご留意ください。

並び	1～3 小間	2.7m まで
ブロック	4 小間	2.7m まで
独立	6～30 小間未満	4.5m まで
	30 小間以上	6.0m まで

⑨ 小間外スペース使用の禁止

展示・実演にかかわるすべての活動は自社小間内で行う
ようにしてください。

・通路に来場者がたまり通行の妨げとならないよう、
来場者のスペースを小間内に十分確保した設計をして
ください。

・小間外での来場者の誘引、アンケートの実施およびこれ
に類する行為を禁止します。

・小間周囲の通路および小間の裏側に出品物、装飾物を
はじめその他資材等を置くことを禁止します。

⑩ 小間位置の決定

出展各社の小間割等については、10月26日(木)に行われ
る出展社説明会・小間割抽選会で決定します。

(同一ゾーンで同小間数に複数の申込みがあった場合、
抽選により場所を決めさせていただきます。)

パッケージブースのご案内

■ パッケージ小間プラン仕様 (並列小間の場合に限る)

◎社名板ボード 高さ 20 センチ 幅 90 センチ

◎カーペット小間内全面張り、コンセント 1 個、
アームスポット 2 灯

(電気幹線工事費・電気使用料各 1kW までを含む)

◎社名板ボードに書き文字とし、大きさ、色、書体は
統一とします。

◎Type-B には、展示台、受付カウンター、貴名受け、
カウンターチェアが付きます。※基本仕様で不要な
アイテムがある場合でも、料金は変わりません。

■ パッケージブース (例)

詳細については、CP+ 運営事務局にご相談ください。

1 小間 (3m × 3m) Type-A 70,000 円 (消費税別)

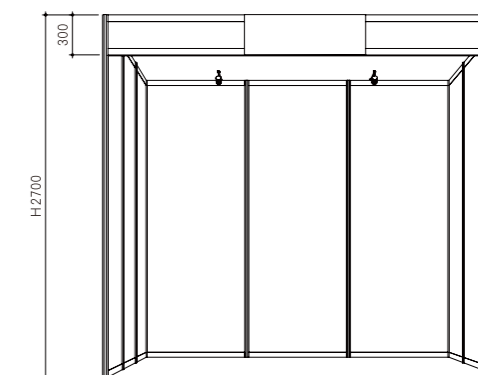

項目	仕様	
パラペット	システムパネル / H300	1 式
社名板	統一書体 (ゴシック)	1 枚
床	パンチカーペット	1 式
電気	アームスポット (100W)	2 灯
	2 口コンセント (100V)	1 個
	1kW 分の幹線工事費と電気使用料金	1 式

1 小間 (3m × 3m) Type-B 140,000 円 (消費税別)

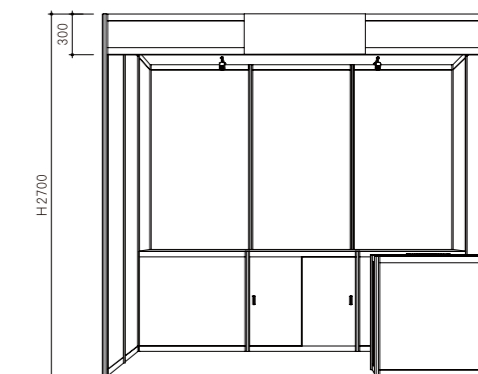

項目	仕様	
パラペット	システムパネル / H300	1 式
社名板	統一書体 (ゴシック)	1 枚
床	パンチカーペット	1 式
リース備品	システム展示台 / W990 × D900 × H900 (引き戸 1 カ所)	3 台
	受付カウンター / W900 × D450 × H930	1 台
	貴名受け	1 個
電気	アームスポット (100W)	2 灯
	2 口コンセント (100V)	1 個
	1kW 分の幹線工事費と電気使用料金	1 式

※基本仕様で不要なアイテムがある場合でも、料金は変わりません。

会場イベント出展申込みと契約に関する事項

① 申込み方法

この「CP+2024 出展募集要項」を必ずお読みのうえ、公式ウェブサイト www.cpplus.jp 上の申込みフォームよりお申込みください。出展申込み締切後の申込みはお受けできない場合がありますので、ご注意ください。

※今回、初めて出展される場合は、CP+ 実行委員会による審査があります。会社案内および主な取り扱い製品の分かるカタログ等の資料を CP+ 運営事務局に提出してください。

● **送り先：CP+ 運営事務局** (㈱日経イベント・プロ)
〒101-0041 東京都千代田区神田須田町 1-25
JR 神田万世橋ビル 16 階 biz@cpplus.jp

② 出展申込み締切

2023年9月29日(金)

※ただし予定小間数を超えた場合は期日前でも締切とすることがあります。

③ 出展料の請求

出展料の請求書は出展社または展示会担当会社へ CP+ 運営事務局(日経イベント・プロ)から発行します。日経イベント・プロと直接にお取引がある場合でも相殺・手形・期日一括等の処理はいたしません。請求書に記載の指定期日までに指定金融機関への振込(日本円のみ)をお願いします。振込手数料は出展社の負担でお願いいたします。電気使用料等の会期後の請求についても上記と同様です。会期後請求分の請求書は3月下旬の発行となります。

④ 支払いの締切

2023年10月31日(火)

※期日までに入金確認ができない場合は出展をお断りすることがあります。

※会期後の請求分については2024年4月30日(火)の予定です。

⑤ 出展申込み後の取り消し、削減

出展申込み後に、出展社の都合により出展を取り消したり、小間数を削減する場合は、次のキャンセル料をいただきます。

申込日から

2023年10月25日(水)23:59までは、出展料の50%

2023年10月26日(木)0:00からは、出展料の100%

⑥ 出展社名の開示

出展社は、出展申込後に CP+2024 の公式ウェブサイトなどで出展社名を公開することを承認したものとします。

出展社は出展申込の際、Web 登録フォームに、必ず、CP+2024 で掲出する出展社名を入力してください。

⑦ 開催中止・短縮

1.) 地震・台風・大雪等の天災、感染症、テロ、第三者からの指示・命令、サーバ障害・通信障害・ウイルス障害・サイバー攻撃による不具合・アクセス集中によるシステム不具合その他主催者および CP+ 運営事務局の制御できない事象

(以下「不可抗力」という)により「CP+2024」の開催が困難であると主催者が判断する場合には(かかる事由を以下「本事由」という)、開催前または開催期間中であっても、開催中止または開催期日・開催時間の短縮等を行うことがあります。この決定および実行により被る出展社の損害、費用の増加については、主催者および CP+ 運営事務局は一切の責任を負いません。

- 2.) 開催以前に、本事由により全日程が開催中止となった場合、CP+ 運営事務局から出展料の支払い締切日までは出展料の全額、支払い締切日の翌日以降は弁済すべき必要経費を差し引いた出展料の残額を出展社に返金します。
- 3.) 開催中、本事由により、開催期日・開催時間を短縮した場合については、出展料は返却しません。
- 4.) 本事由による開催中止または短縮のため出展社が要した費用等については補償しません。
- 5.) 主催者の責めに帰すべき事情により開催時間が短縮された場合、または開催がされなかった場合、主催者および CP+ 運営事務局が出展社に対して負う責任は、出展料につき、開催されなかった時間に応じて按分して算出した額を返還するのみとし、請求原因の如何を問わずその他一切の責任を負いません。ただし主催者の故意・重過失の場合はこの限りではありません。

⑧ 準拠法

出展社の出展における契約関係は、日本法を準拠法とします。

⑨ 法令の遵守

出展社は各自日本国の法令を遵守するものとし、主催者および CP+ 運営事務局は、出展社の法令違反につき何らの責任も負いません。

⑩ 管轄裁判所

出展社の出展に起因する一切の紛争については、東京地方裁判所を専属的合意管轄裁判所とします。

⑪ 本書の内容変更

この「CP+2024 出展申込と契約に関する事項」の内容は、主催者および CP+ 運営事務局が必要と認めた場合、その一部を変更することがあります。

その場合、変更された内容は出展社に告知します。

出展社は、変更後の内容を遵守するものとします。

⑫ 全規定の承認

出展申込みをいただいた出展社ならびに展示会担当会社はこの「CP+2024 出展申込と契約に関する事項」に記載されている全ての規定を承認したものとします。

出展に関しての出展社の責任と禁止事項

① 出展社の責任

① 支払いの義務

出展社が公式ウェブサイトを通して出展の申込みを行い、出展社のコンピューター画面上に申込完了画面が表示された時点で出展社に出展料の支払いの義務が発生します。出展社は CP+ 運営事務局が請求する出展料および会期終了までに別途発生した諸費用(電気使用料や備品レンタル料等)の支払いにつき、その支払いが完了するまでその責を負うものとします。諸費用の請求書についても CP+ 運営事務局(日経イベント・プロ)から発行します。

② 法令の遵守

出展物等の輸送および管理、造形物およびその管理等については、日本で施行されている法令を遵守するものとします。

③ 損害・管理責任と保険

- 1.) 主催者および CP+ 運営事務局は、期間中における会場の管理・保全については、警備員を配置する等、事故防止に最善の注意を払いますが、天災、火災、盗難、紛失、その他不可抗力により、人身および物品に対する傷害・損害が生じた場合、その責任を負いません。したがって、盗難防止等の措置を独自で施すことをお勧めします。
- 2.) 出展社が会場において、来場者、他の出展社およびその他第三者に対し人身または物的損害を生じさせた場合には、当該出展社の責任とし、主催者および CP+ 運営事務局は何ら責任を負いません。
- 3.) 出展社はブースの管理責任者を CP+ 運営事務局に事前申請することとし、管理責任者は会期の全期間について、自社ブースで行われる作業や運営に立ち会ってください。
- 4.) 出展社は出展物等に保険を付すなどの措置をとるようにし、独自の管理を行ってください。
- 5.) CP+ 運営事務局は来場者の安全確保に問題があると判断した実演については、出展社に対して必要な対策を依頼し、実演の制限、または中止を求めることがあります。出展社の実演により万一事故が生じた場合、主催者および CP+ 運営事務局は責任を負いません。
- 6.) CP+ 運営事務局は、出展社が違法行為、公序良俗に反する内容、反社会的な内容の掲載、「CP+2024」の主旨に反する行為等行なったものと判断した場合、出展社に対して内容の修正、または中止等を求めることがあります。出展社の展示内容により万一事故が生じた場合、主催者および CP+ 運営事務局は責任を負いません。
- 7.) 感染症対策が必要であると主催者が判断する場合、主催者は会場内の共有部分について然るべき対策を講じますが、出展社の自社ブース内における感染症対策については、主催者の定める対策を、自社の責任をもって遂行するものとします。

④ 出展物の搬入・搬出と撤去

展示物等の会場への搬入期間および会場への設営工事期間等については、10月26日(木)開催予定の出展社説明会にてご案内します。会期中は CP+ 運営事務局の承認なしに展示物を搬入・搬出・撤去および移動することはできません。小間内の保守および清掃は、出展社の責任で行ってください。決められた撤去期日、時間までに出展社の責任で撤去してください。主催者および CP+ 運営事務局は、本項に基づく撤去により出展社に展示品および物品の滅失その他の損害が生じたとしても、何らの責任も負いません。

⑤ 紛争処理

出展社と他の出展社との間で生じた出展物または出展物に関する広告および知的財産権ならびに小間の使用に関する紛争、その他すべての紛争は関係する出展社間で解決されるものとし、主催者および CP+ 運営事務局は何らの責任も負いません。

② 禁止行為

① 小間の転貸、売買、譲渡、交換

出展社または展示会担当会社が、出展小間の一部あるいは全部を、転貸、売買、譲渡、交換することは禁止します。

② 別会場への誘導

会場以外の場所で主要な製品の展示やセミナーなどを行い、本イベントの来場者を当該別会場へ誘導することを目的とする出展はお断りします。

③ 販売

法人間の取引を除き、会場内での受注行為は禁止します(主催者ゾーンはのぞく)。ただし主催者が定める場所に限り可とします。

④ アルコール提供

出展社によるブース内でのアルコール類の提供を禁止します。

⑤ 特定小売店向けの販促活動

会場内での特定小売店向けの販促活動は禁止します。

⑥ 個人情報収集

ブース内において、自社が取り扱う製品の展示や商品・サービスの PR をすることなく、来場者の個人情報の収集を主目的として行う出展は禁止します。また、アンケート等を行う場合は個人情報保護法の要件を満たした行為や対応をお願いします。

⑦ 迷惑行為

小間の外および通路における来場者に対する強引なブースへの誘導は禁止します。

また、極端に執拗な製品説明なども迷惑行為と見なし、禁止する場合があります。

CP+2024 オンラインイベント

会場イベント出展社は、オンラインイベントも無料で出展できます。より多くのお客様にアピールすることができるオンラインイベントで出展成果の最大化を目指せます。

※オンラインイベントのみの出展も可能です。(有料、詳細は18ページをご覧ください。)

会場イベントにご出展いただくと、同時開催されるオンラインイベントにも無料で出展できますので会場に来ることができない層にも積極的にPRすることが可能です。公式ウェブサイトは、お客様の目的に合わせて必要な情報をわかりやすく提供するプラットフォームです。特にオンラインイベントでは、「来場登録」や「ログイン」を不要とし、出展社の製品・サービス情報、オンラインイベント情報、セミナー情報などからダイレクトに動画視聴URLや特設サイトへ誘導することができます。その他にも様々な機能や利便性を向上し、出展社にご満足いただけるオンラインイベントをめざします。

▶オンラインイベントで掲載できる主な情報

出展社紹介

会場イベントやオンラインイベントの見どころをテキストで紹介。掲載した製品・サービス情報やセミナー情報も一括して表示されます。

製品・サービス情報

新製品情報、新サービス情報を掲載できます。掲載された情報は、「製品サービス一覧・検索」ページに一覧で表示され、来場者へPRできます。

オンラインセミナー情報

どのようなオンラインイベントがいつ開催されるのか、わかりやすい日ごとのタイムテーブルで表示されます。セミナーを検索する機能もあります。

▶オンラインイベントで取得できるログデータのご提供

オンラインイベント情報やセミナー情報で設定したリンク先への「リンクボタン」のクリック数(日毎、延べ)をレポート。
※来場者の個人情報や属性情報は含まれていません。

◆トップページ

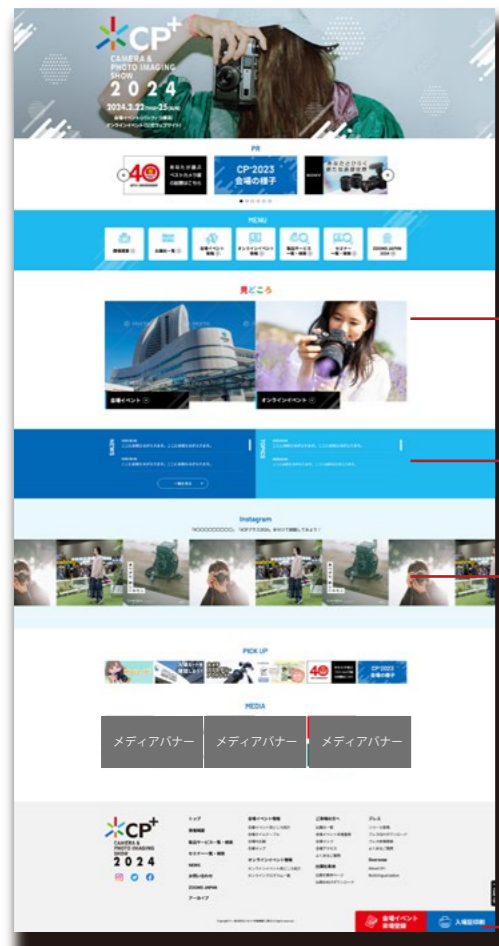

※デザインは仮のものです

各イベントの見どころ紹介

会場イベント、オンラインイベントの見どころをわかりやすく紹介。会場への来場動機やオンラインイベントへの期待感をつくります。

SNSの積極的な発信、キャンペーンの実施

今年度はTwitter、Facebookに加えてInstagramでも積極的な情報発信、キャンペーンの実施を予定。新規来場者層の獲得を目指します。

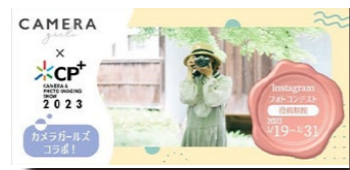

オンラインイベントは、登録・ログイン不要

登録、ログイン不要ですべての公式ウェブサイト上のすべてのコンテンツを閲覧、視聴することができます。
※会場イベントへ来場の際は、事前登録が必要です。

※デザインは仮のものです

◆出展社紹介ページ

出展社一覧ページに掲載される各社のロゴをクリックすると、出展社紹介ページがポップアップで表示されます。

①出展社一覧ページ

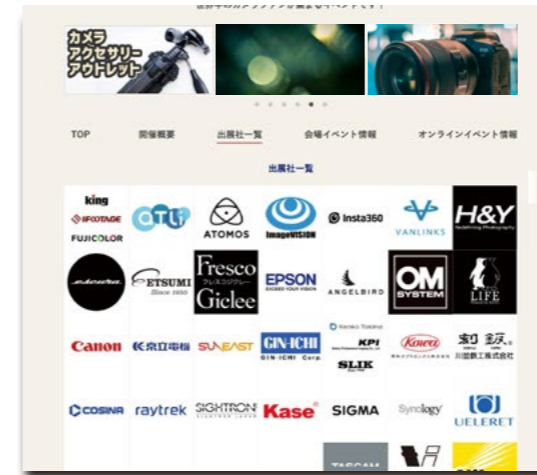

②出展社紹介ページ



▶掲載情報

- ・社名・ロゴ・小間番号
- ・出展カテゴリ
- ・会社HP
- ・見どころ(テキスト500文字)
- ・製品/サービス情報
- ・オンラインプログラム一覧

いつでも更新可能

◆オンラインプログラム一覧ページ

登録したセミナー情報は、時間帯ごとに見易くなった番組表で日ごとに一覧として表示されます。

①オンラインプログラム一覧ページ



番組表から
見たいセミナーを
かんたん視聴!

②掲載したセミナー情報

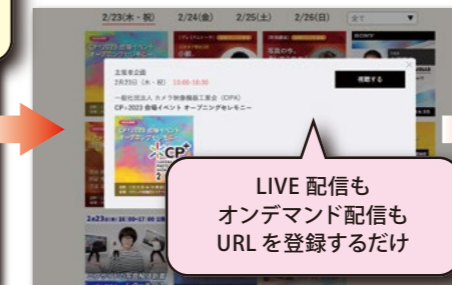

LIVE配信も
オンデマンド配信も
URLを登録するだけ

③動画視聴サイト

▶動画視聴サイト

YouTubeやVimeoなど、動画視聴サイトの該当ページへ来場者を誘導することができます。

▶プログラムページバナー広告

会期中の10:00~22:00の間、
1日最大12枠販売 **金額: 1枠50,000円(消費税別)**

プログラムページには、有料のバナー広告を掲載することができます。バナー広告は、数量限定で掲載され、テキストのみの掲載情報より高いPR効果が期待できます。

セミナー検索機能もご利用できます。

オンラインイベント 出展要項および出展に関する重要事項説明

【出展の申込みと契約に関する事項】

1. 出展対象領域

「CP+2024 オンラインイベント」には P2.3 記載のカテゴリに関連する企業・団体が出展できます。

2. 出展料に含まれる費用

- 1) 出展社紹介ページへの掲載
- 2) 製品・サービス・セミナー情報の個別掲載と個社サイトへのリンク設定およびクリック数などのログデータ
(※来場者の個人情報や属性情報は含まれていません。)

3. 出展料に含まれない費用

- 1) 個社サイトの制作

4. 申込み方法

CP+ オフィシャルウェブサイトの「出展申込フォーム」に必要事項を入力の上送信してください。CP+ 運営事務局より受理の連絡をした時点で出展申込・契約が完了します。

受理確認連絡に記載された期日を出展契約締結日とし、出展社は出展料の支払い義務を負うものとします。「CP+2024 オンラインイベント」のみの共同出展は不可とします。ただし資本連携のある企業間についてはこの限りではありません。今回、初めて出展される場合は、CP+ 実行委員会による審査があります。会社案内および主な取り扱い製品の分かるカタログ等の PDF 資料を CP+ 運営事務局にお送りください。

● 送り先：CP+ 運営事務局 (biz@cpplus.jp)

5. 申込み締切 2023 年 9 月 29 日(金)

6. 出展料・出展料の請求・支払いの締切

- 1) CP+2024 オンラインイベント出展料

会場イベントとオンラインイベントの両方に出席する場合	1社・1ブランドにつき 無料
オンラインイベントのみに出席する場合	1社・1ブランドにつき 300,000円 (消費税別)

- 2) 出展料の請求

出展料の請求書は出展社または展示会担当会社へ CP+ 運営事務局(日経イベント・プロ)から発行します。日経イベント・プロと直接お取引がある場合でも相殺・手形・期日一括等の処理はいたしません。

請求書に記載の指定期日までに指定金融機関への振込(日本円のみ)をお願いします。振込手数料は出展社の負担でお願いいたします。「CP+2024 オンラインイベント」で出展料以外の費用が発生した場合、会期後3月下旬に請求書を郵送いたします。

- 3) 支払いの締切

2023 年 10 月 31 日(火)

7. 出展申し込み後の取り消し

出展申込み後に、出展社の都合により出展を取り消す場合は次のキャンセル料をいただきます。

申込日から

- ・ 2023 年 10 月 25 日(水) 23:59 までは、出展料の 50%
 - ・ 2023 年 10 月 26 日(木) 0:00 からは、出展料の 100%
- パシフィコ横浜展示ホールで開催する会場イベントが中止で、オンラインイベントのみが開催される場合も上記ルールが適用されます。

8. 出展社名の開示

出展社は、出展申込後に CP+2024 の公式ウェブサイトなどで出展社名を公開することを承認したものとします。出展社は出展申込の際、Web 登録フォームに、必ず、CP+2024 で掲出する名称(ブランド名など)を入力してください。

9. 開催中止・短縮

- 1) 地震・台風・大雪等の天災、感染症、テロ、第三者からの指示・命令、サーバ障害・通信障害・ウイルス障害・サイバー攻撃による不具合・アクセス集中によるシステム不具合その他主催者および CP+ 事務局の制御できない事象(以下「不可抗力」という)により「CP+2024 オンラインイベント」の開催が困難であると主催者が判断する場合には(かかる事由を以下「本事由」という)、開催前または開催期間中であっても、開催中止または開催期日・開催時間の短縮等を行うことがあります。この決定および実行により被る出展社の損害、費用の増加については、主催者および CP+ 運営事務局は一切の責任を負いません。
- 2) 開催以前に、本事由により全日程が開催中止となった場合、CP+ 運営事務局から出展料の支払い締切日までは出展料の全額、支払い締切日の翌日以降は弁済すべき必要経費を差し引いた出展料の残額を出展社に返金します。
- 4) 本事由による開催中止または短縮のため出展社が要した費用等については補償しません。
- 5) 主催者の責めに帰すべき事情により開催時間が短縮された場合、または開催がされなかった場合、主催者および CP+ 運営事務局が出展者に対して負う責任は、出展料につき、開催されなかった時間に応じて按分して算出した額を返還するのみとし、請求原因の如何を問わずその他一切の責任を負いません。ただし主催者の故意・重過失の場合はこの限りではありません。

10. 準拠法

出展社の出展における契約関係は、日本法を準拠法とします。

11. 法令の遵守

出展社は各自日本の法令を遵守するものとし、主催者および CP+ 運営事務局は、出展社の法令違反につき何らの責任も負いません。

12. 管轄裁判所

出展社の出展に起因する一切の紛争については、東京地方裁判所を専属的合意管轄裁判所とします。

13. 本書の内容変更

この「CP+2024 オンラインイベント」出展に関する重要事項説明の内容は、主催者および CP+ 運営事務局が必要と認めた場合、その一部を変更することがあります。その場合、変更された内容は出展

社に告知します。出展社は、変更後の内容を遵守するものとします。

14. 全規定の承認

出展申込みをいただいた出展社ならびに展示会担当会社はこの「CP+2024 オンラインイベント」出展に関する重要事項説明に記載されている全ての規定を承認したものとします。

【出展社の責任】

1. 支払いの義務

出展社が CP+ オフィシャルウェブサイトを通して出展の申込みを行い、出展社のコンピューター画面上に申込み完了画面が表示された時点で出展社に出展料の支払いの義務が発生します。出展社は CP+ 運営事務局が請求する出展料および会期終了までに別途発生した諸費用の支払いにつき、その支払いが完了するまでその責を負うものとします。諸費用の請求書についても CP+ 運営事務局(日経イベント・プロ)から発行します。

2. 損害・管理責任

- 1) 主催者および CP+ 運営事務局は、期間中における CP+ オフィシャルウェブサイトの管理・保全について、トラブルの防止に最善の注意を払いますが、天災、火災、感染症、その他不可抗力により損害が生じた場合、その責任を負いません。
- 2) 出展社は、自らの責任において出展社のウェブサイトの適正な管理(CP+ 運営事務局が提供するパスワードやユーザー ID の情報やコンテンツのバックアップ等)を行うものとする。出展社が出展社のウェブサイトにおいて来場者、他の出展社およびその他第三者に対し物的損害を生じさせた場合には、当該出展社の責任とし主催者および CP+ 運営事務局は何ら責任を負いません。
- 3) CP+ 運営事務局は、出展社が違法行為、公序良俗に反する内容、反社会的な内容の掲載、「CP+2024 オンラインイベント」の主旨に反する行為等行なったものと判断した場合、出展社に対して内容の修正、または中止等を求めることがあります。出展社の展示内容により万一事故が生じた場合、主催者および CP+ 運営事務局は責任を負いません。
- 4) CP+ 運営事務局が「CP+2024 オンラインイベント」の適切な運営のために、別途ガイドラインを設けたり、出展社に指示をした場合には、出展社はそれらに従うものとし、出展社が従わない場合には、CP+ 運営事務局は契約の解除、掲載の中止等の措置をとることができるものとします。

3. 紛争処理

出展社と他の出展社との間で生じた出展物または出展物に関する広告および知的財産権に関する紛争、その他すべての紛争は関係する出展社間で解決されるものとし、主催者および CP+ 運営事務局は何らの責任も負いません。

【禁止行為】

1. 出展スペースの転貸、売買、譲渡、交換

出展社または展示会担当会社が、出展スペースの一部あるいは全部を、転貸、売買、譲渡、交換することを禁止します。

2. 販売

CP+ オフィシャルウェブサイト内での製品の販売告知は禁止します。製品のプロモーションを目的とした有料のセミナーの告知については可とします。

3. 特定小売店向けの販促活動

CP+ オフィシャルウェブサイト内での特定小売店向けの販促告知は禁止します。

4. 個人情報収集

自社スペース内において、自社が取り扱う製品の展示や商品・サービスの PR をすることなく、来場者の個人情報の収集を主目的として行う出展は禁止します。また、アンケート等を行う場合は個人情報保護法の要件を満たした行為や対応をお願いします。

【出展内容についての注意事項】

1. 模倣品

- 1) 展示内容が模倣品・偽造品に該当、または該当する可能性もしくは著作権法その他の法令に反する可能性が高いと主催者が判断した場合、CP+ 運営事務局は、その裁量により当該内容の削除等の措置を取ることができるものとします。また出展社はかかる措置に異議を述べないものとします。
- 2) 出展社は、展示内容が模倣品・偽造品に該当するか否かに関して、主催者または CP+ 運営事務局が行う調査に協力するものとします。
- 3) 出展内容の知的財産権に関する紛争は、出展社の責任と費用において解決するものとします。

2. 比較表示

出展社が比較表示を行う場合は、自社および自社関連グループ企業の商品・製品・技術等を比較することとし、他社の商品・製品・技術等と比較表示する場合は当該他社の許諾を得たうえ、他社に迷惑が及ばないように表示してください。主催者または CP+ 運営事務局は、これに反した表示を確認した場合、該当する表示の中止または、改善を求めます。この要請により生じた出展社の損害等に関して主催者および CP+ 運営事務局は一切補償しません。なお、改善要求に対し、十分な措置が講じられていないと判断した場合、次回以降の出展をお断りすることがあります。

3. 著作権処理

展示で音楽の演奏、オーディオ・ビデオの録音物を再生する場合は、著作権の処理が必要です(自社で権利を持つもので、すでに別途権利処理済みのものは不要)。処理方法は、権利者が権利行使に関する事項を委託している一般社団法人日本音楽著作権協会(JASRAC)等にお問い合わせください。

CP+2023 会場イベント・オンラインイベント開催実績

来場者数

■会期中[2月23日(木・祝)~26日(日)] ※日毎の来場者数は、ユニーク数		
日時	会場イベント	オンラインイベントユーザー数
2月23日(木・祝)	9,468名	40,373
2月24日(金)	11,428名	33,592
2月25日(土)	9,500名	26,941
2月26日(日)	7,785名	17,610
—	会期中延べ人数：38,181名	会期中延べ人数：118,516
—	会期中ユニーク数：33,928名	会期中ユニーク数：97,199

オンラインイベントアーカイブ期間 2月27日(月)~3月31日(金)を含めたユニークユーザー数：120,963

会場イベント来場者アンケート

Q これまでCP+に
来場した事がありますか？

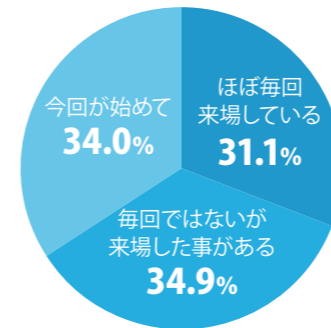

Q 会場イベントに参加した
満足度を教えてください。

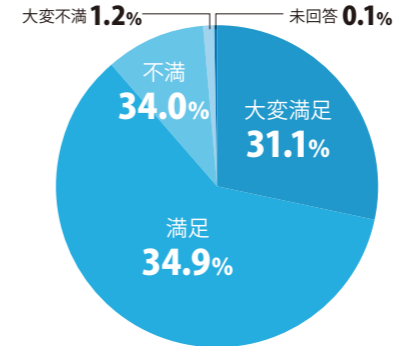

Q 今後も会場イベントに来たいと
思われるかどうかお聞かせください。

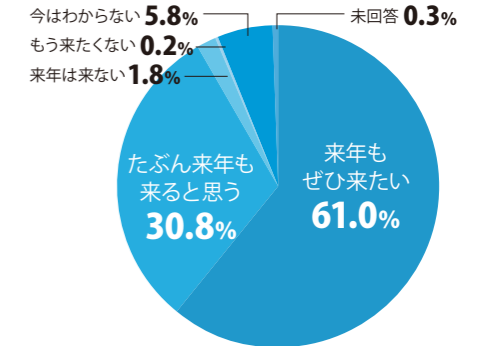

来場者・参加者プロフィール

来場者の性別

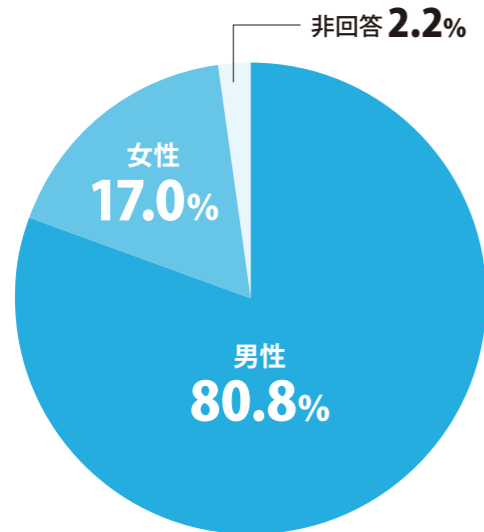

来場者の年齢層

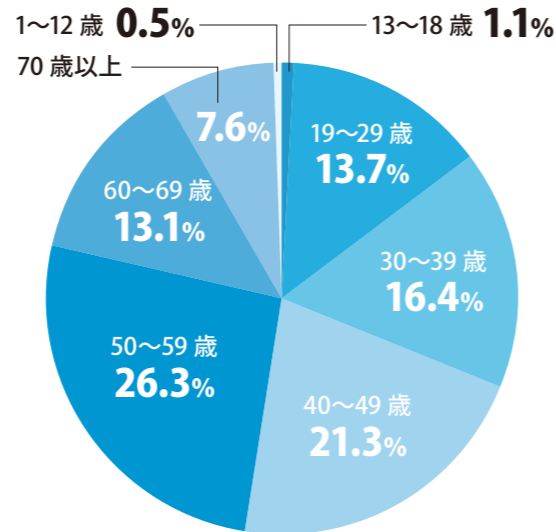

会場イベント来場者の地域別内訳

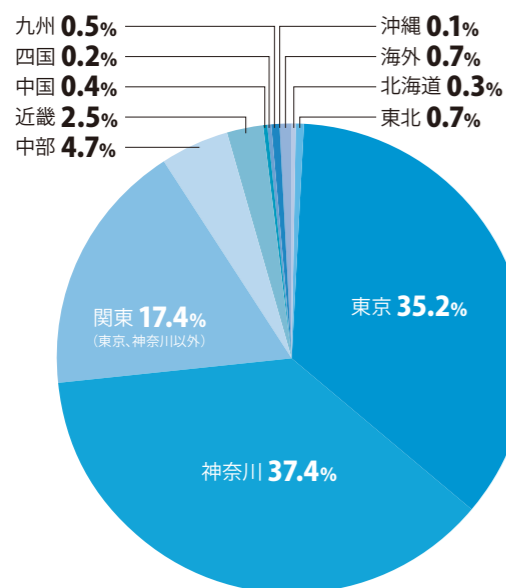

オンラインイベント アクセス地域別内訳

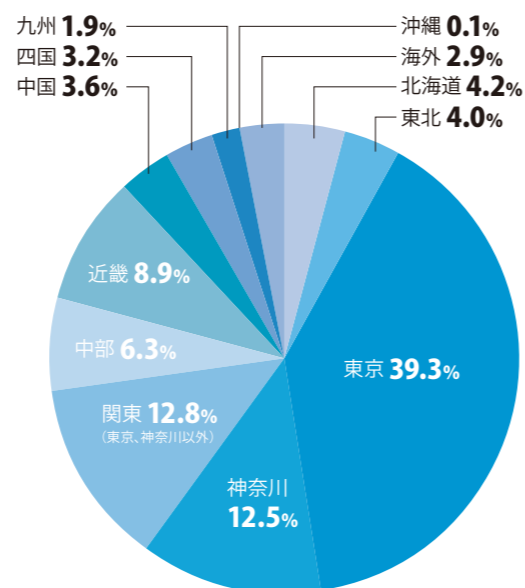

オンラインイベント参加者アンケート

Q 参加した具体的な目的・閲覧内容を
教えてください。(複数回答可)

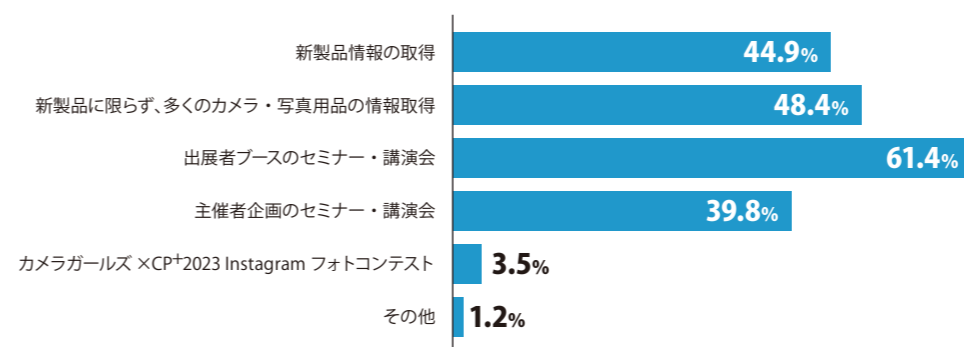

Q オンラインイベントに参加した
満足度を教えてください。

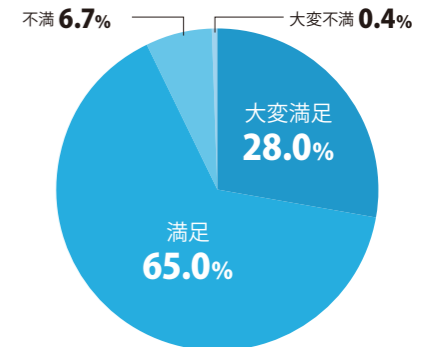

会場イベント・オンラインイベント共通アンケート

Q あなたの写真撮影のレベルを自己評価してみてください。

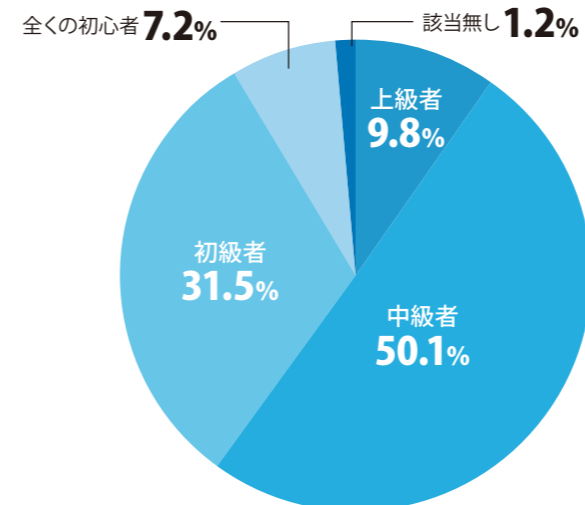

Q あなたの動画撮影のレベルを自己評価してみてください。

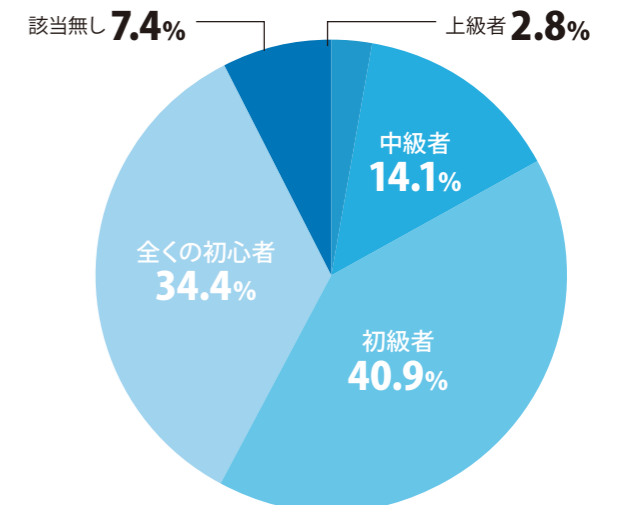



CP+ CAMERA & PHOTO IMAGING SHOW 2024

■ 出展スケジュール

出展募集説明会・出展申込開始	7月20日(木)
出展申込締切	9月29日(金)
広告・ステージプラン公開	10月中旬
出展社説明会・小間位置抽選会、各種申請開始	10月26日(木)
出展料振り込み締切	10月31日(火)
ステージプラン申込締切	11月17日(金)
広告申込締切	11月30日(木)
会場イベント来場登録開始	12月中旬
会場イベント搬入日	2月20日(火)・21日(水)
会場イベント・オンラインイベント会期	2月22日(木)～25日(日)
会場イベント即日撤去	2月25日(日)
オンラインイベントアーカイブ期間	2月26日(月)～4月1日(月)
会期後精算ご請求	3月中
会期後請求振込締切	4月30日(火)

※本年度、記者発表会は開催いたしません。

■ CP+2024 出展申込方法

- CP+2024 ウェブサイトの出展申込ページにアクセスし、出展規約・プライバシーポリシーに同意の上、案内に従って出展内容を入力してください。

申し込み締め切り日：9月29日(金)

- 申込後、ご登録された担当者様宛てに、入力完了の自動返信メールをお送りします。
- 出展内容を主催が確認後、担当者様宛に出展申込の正式受領と、出展社マイページのログイン情報（出展社ID）、パスワードをメールにてお送りします。
(このメールを送信した時点で出展申込を受理したものとします)
※新規出展社は審査があり、審査に合格された方のみIDとパスワードの発行をいたします。

- 新規出展社は出展社マイページにて、捺印済み申込書のスキャンデータのアップロードをお願いいたします。

- 出展社マイページにて出展社ID、パスワードでログインいただき、請求書を発行、期日までの振込をお願いいたします。

出展料振込締め切り：10月31日(火)

※振込手数料は出展社様にてご負担ください。

■ 主催：一般社団法人 カメラ映像機器工業会

一般社団法人カメラ映像機器工業会（Camera & Imaging Products Association: CIPA）は、カメラやレンズといった映像関連製品およびソフトウェア等の製造・販売に携わる企業によって構成される国際団体です。製品規格・標準や技術研究に加え、環境問題など産業全体の課題に取り組み、写真・映像文化の発展に貢献することを目指しています。詳しくはホームページ（<http://www.cipa.jp/>）をご覧ください。

■ お問い合わせ先：CP+運営事務局

〒101-0041 東京都千代田区神田須田町1丁目25番 JR 神田万世橋ビル16階
TEL: 03-6811-6216 E-mail: biz@cpplus.jp