



# CAMERA & PHOTO IMAGING SHOW

# 2023



カメラと写真映像の  
ワールドプレミアショー

■会場イベント[パシフィコ横浜]

2023. **2.23** 木・祝 > **26** 日

開場時間 10:00 ~ 18:00 最終日のみ17:00まで

■オンラインイベント[公式ウェブサイト]

2023. **2.23** 木・祝 > **26** 日

初日 10:00 ~ 最終日 23:59 まで

アーカイブ期間 2月27日(月) > 3月31日(金)

<https://www.cpplus.jp/>







**CP+** CAMERA & PHOTO IMAGING SHOW

## ごあいさつ

一般社団法人 カメラ映像機器工業会は、CP+2023を、パシフィコ横浜での会場イベントと公式ウェブサイトでのオンラインイベントのハイブリッド形式で開催いたします。会期はいずれも2023年2月23日(木)から26日(日)までの4日間となります。またオンラインイベントには、会期中に見逃した方や繰り返し閲覧したい方のために3月末までのアーカイブ配信期間を設けます。

CP+2023では、写真や動画に関連する「撮る」「見る」「つながる」の3つのカテゴリから幅広く出展社を募集いたします。

CP+は、これまで主にカメラ・写真愛好家、そして初心者を対象に、最新の製品やテクノロジー、サービスをご紹介する場として発展して参りました。カメラ・写真愛好家は、これからも引き続きCP+の重要なターゲットであることに変わりありません。一方、若年層を中心に、スマートフォンで写真や動画を撮影・加工し、SNSプラットフォームを使って共有する行為が日常化しており、更には、一眼カメラやアクセサリを使ってより本格的な映像表現に取り組む方も増えています。CP+2023では、こういった新しいユーザーやクリエイターを取り込むべく、いくつかの魅力的な主催者企画を用意し、SNS等を活用したPR活動を行って、対象ユーザーの裾野を拡げて参ります。貴社におかれましても、新製品や新サービスのプロモーション、ブランド認知向上、市場調査に、CP+を是非ご活用下さい。

今回、4年ぶりの開催となる会場イベントでは、新型コロナウイルス感染症対策に最大限配慮し、出展社・来場者の皆様が安心して参加できる会場づくりや運営に努める所存です。オンラインイベントについては、過去3回の開催経験を活かし、出展社にとって使いやすく、参加者にとって分かりやすいサイトづくりに取り組んで参ります。

ぜひともCP+2023にご出展を賜りますようお願い申し上げます。

一般社団法人 カメラ映像機器工業会

## 開催概要

名称：CP+(シーピープラス)2023

### ◆会場イベント

会期：2023年2月23日(木・祝)～26日(日) 10:00～18:00(最終日のみ17:00)

会場：パシフィコ横浜

### ◆オンラインイベント

会期：2023年2月23日(木・祝)10:00～26日(日)23:59

アーカイブ期間 2月27日(月)～3月31日(金)

会場：公式ウェブサイト

主催：一般社団法人 カメラ映像機器工業会(CIPA)

後援：経済産業省/観光庁/神奈川県/横浜市/横浜商工会議所/日本貿易振興機構(ジェトロ)(予定)

特別協力：日本カメラ博物館/日本新聞博物館/横浜美術館(予定)

協力：公益社団法人応用物理学会/カメラ記者クラブ/東京写真記者協会/日本営業写真機材協会/一般社団法人日本オプトメカトロニクス協会/一般財団法人日本カメラ財団/一般社団法人日本光学会/公益社団法人日本広告写真家協会/一般社団法人日本写真映像用品工業会/公益社団法人日本写真家協会/一般社団法人日本写真学会/協同組合日本写真館協会/公益社団法人日本写真協会/一般社団法人日本写真文化協会/一般社団法人日本電子回路工業会/日本フォトイメージング協会/一般社団法人日本望遠鏡工業会/パシフィコ横浜/公益財団法人横浜観光コンベンション・ビューロー(50音順)(予定)

※CP+2019 会場の様子





SNS

Vlog



ドローン



アクションカメラ



動画

ガジェット



ジンバル



バーチャル旅行



# より拡がり、進化する イメージングの世界

写真



e-スポーツ

カメラ

スポーツ



ライフスタイル



360° 体験

VR・メタバース



オンラインイベント



アウトドア

キャンピング





CP+は新製品発表、ブランド訴求に最適なイベントです！

## 会場イベントのメリット

[パシフィコ横浜]

最先端にタッチ&トライができる  
直接コミュニケーションが取れる  
注目の製品、市場動向がわかりやすい

## ハイブリッド開催



CAMERA &  
PHOTO IMAGING  
SHOW

2023

## オンラインイベントのメリット

[公式ウェブサイト]

国内・海外どこからでもアクセス  
好きな時間に、何回でも参加できる  
欲しい情報がわかりやすく見つかる

2023年2月23日(木・祝)～26日(日) 会場・オンライン同時開催！

### 会場イベントの実績 (前回 2019 年開催実績)

- ◆ 約 70,000人\*が来場、そのうち約 3 割が新規来場者。  
来場者の 9 割以上が「次回も来たい」と回答。
- ◆ 来場者による情報の拡散が期待できるイベント！  
CP+来場者の 3人に 2人が SNS 等に情報を発信 (来場者アンケートより)
- ◆ 購入プロセスに直結するイベント！  
CP+来場後、約 5%の方が 1 週間以内に製品を購入 (来場者アンケートより)
- ◆ 出展社の 9 割以上が CP+への出展に満足 (出展社アンケートより)
- ◆ 欧米・アジアの国々、地域から多くのプレスが来日  
世界への情報発信にも最適 (CP+2019 報告書参照)
- ◆ 開催地は日本における商業写真発祥の地「ヨコハマ」
- ◆ CP+ 出展社によるカメラアクセサリ製品のアウトレットを開催  
(※カメラは除く) 前回はアウトレットに 13社(36小間)の出展

### オンラインイベントの実績 (2022 年開催実績)

- ◆ オンラインイベント会期 6 日間合計 72,475 人が参加。  
会期+アーカイブ期間合計 123,753 人が参加しました。  
※アーカイブは 2022 年 3 月 31 日まで開催
- ◆ キーノートスピーチをはじめ、  
主催者セミナーはすべてオンラインイベントで実施。
- ◆ オンラインイベントならではの、魅力的な各社コンテンツが多数掲載。
- ◆ コロナ禍でも自宅から参加できる、好きな時間に見られる、  
アーカイブ配信が好評 (参加者アンケートより)
- ◆ オンラインイベントの満足度は 8 割以上。  
※不満の多くは会場イベント開催を望む声(参加者アンケートより)
- ◆ 今後は、会場イベントとともにハイブリッド開催を望む声が多数



# 撮る

- デジタルカメラ：一眼カメラ、コンパクトカメラ、交換レンズ
- デジタルビデオカメラ／デジタルシネマカメラ
- フィルムカメラ：一眼レフ、コンパクトカメラ、中判カメラ、大判カメラ、特殊カメラ、交換レンズ
- フィルム：カラーネガ、カラーリバーサル、モノクロ
- カメラ機能付きモバイル機器
- スキャナー：フィルムスキャナー、フラットベッドスキャナー
- 撮影関連アクセサリ：三脚、一脚、雲台、スタビライザー、ジンバル、クレーン、ドリー、カメラバッグ、フィルター、ストロボ、コンバージョンレンズ、バッテリーグリップ、露出計、防湿庫、カメラクリーニング用品、バッテリーパック、各種電池、電源
- スマートフォン用アクセサリ
- メモリーカード
- リモートカメラ、セキュリティカメラ
- ドローン／ウェアラブルカメラ／VR・AR 関連機器／その他多目的カメラ
- 映像・CG 制作機器／ソフトウェア
- 照明機材：スタジオ用大型ストロボ、ロケ用ストロボ、LED 照明器具、タングステン照明器具、ハロゲン電球照明器具
- スタジオ向けアクセサリ：スタンド、三脚、雲台、バックスクリーン、写真用椅子、集合撮影用台、ライトボックス、撮影小道具全般
- 商品撮影向けアクセサリ：商品撮影台、背景紙
- 望遠鏡／双眼鏡：天体望遠鏡、双眼鏡、スポッティングスコープ
- 顕微鏡／医療関連機器
- カメラ／レンズ用各種モジュール：電子デバイス、光学デバイス、ファームウェア開発、評価用システム
- 撮影道具／小物類：スタジオおよび室内装飾品、装花類、アメニティ用品
- 衣装／美容関連：ドレス、和装一式、メイクアップ用品、ブーケ
- アウトドア／スポーツ関連グッズ

# 見る

- プリンター／複合機
- フォトプリント用専用紙／インク
- プリントサービス：お店プリント、キオスク端末、オンラインプリント
- 4K・8K テレビ
- プロジェクター／スクリーン
- Blu-ray / DVD / HDD レコーダー
- ホームシアターシステム
- デジタルフォトフレーム
- デジタルフォトストレージ／フォトビューアー
- ディスプレイ付きデジタルオーディオプレイヤー
- パソコン用ディスプレイ
- カラーマネージメント関連機器
- ペンタブレット
- 画像処理ソフトウェア：フォトタッチ、RAW 現像、写真管理、アルバム作成
- 動画編集ソフトウェア
- VR・AR 関連機器、サービス
- データ保存関連：Blu-ray、DVD、CD-R/RW ドライブ & ディスク、SSD、HDD
- 暗室作業関連機器：フィルム現像、引伸機、印画紙、処理薬品
- ラボ業務関連機器：ミニラボ機器、現像処理システム、印画紙、処理薬品
- 印刷関連機器システム：DTP、入出力機器、画像処理、カラープルーフ機器
- スライド機材：プロジェクター、ビューアー、ファイル、スクリーン
- 写真展示関連機材：フォトフレーム、台紙、額縁、ドライマウント用機材
- 写真保存／整理用品：学校アルバム、フォトアルバム、フォトブック
- 写真・映像関連書籍
- 写真・映像関連情報提供サービス

# つながる

- パソコン
- ネットワーク対応高品位テレビ
- ネットワーク対応 Blu-ray / DVD / HDD レコーダー
- 携帯電話：携帯電話通信事業者、携帯端末製造事業者
- スマートフォン
- タブレット端末
- マルチメディア端末：家庭用ゲーム機、携帯ゲーム機
- 各種インターネット端末
- ホームネットワーク機器：ホームサーバー
- ワイヤレス通信関連機器／サービス：ホットスポット事業者、Wi-Fi 関連端末
- 画像共有サイト
- SNS などのサービス
- オンラインデータストレージ
- オンラインプリントサービス
- 画像映像関連オンラインサービス：ポータルサイト、ブログサイト
- ソーシャルネットワークサービス／写真関連アプリケーション
- インターネット通信サービス
- 各種趣味関連サービス：鉄道・天文・水中ほか 写真関連趣味一般
- 撮影イベント関連サービス：旅行会社、各観光協会、モデル事務所など関連企業

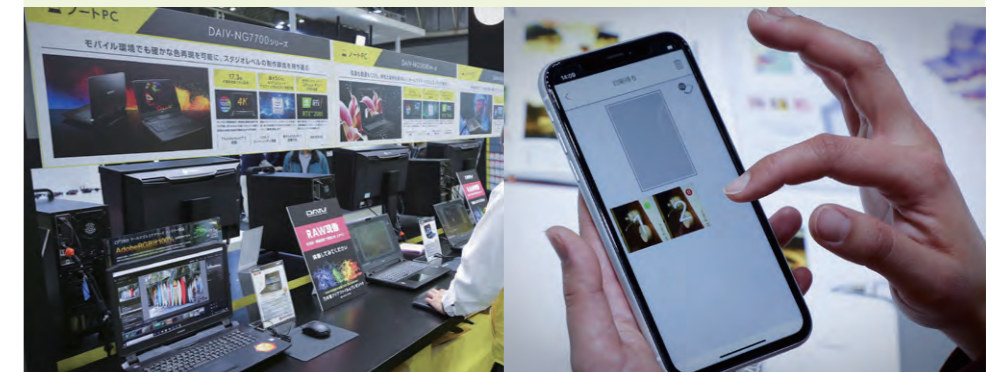



## CP+2023 会場イベント

<新型コロナウイルス感染拡大防止対策>

3つの基本方針で安心・安全に最大限に配慮した会場運営を実施

1

会場内にウイルスを  
持ち込ませない

2

会場内で  
ウイルスを広げない

3

感染追跡体制  
の整備

最新技術や製品をアピール  
タッチ&トライ、リアルな交流が魅力的な  
会場イベントを開催！

## CP+ CAMERA & PHOTO IMAGING SHOW 2023

プロの写真家・カメラ愛好者やビジネスユーザーから、これから新たにカメラを始める初心者、動画・Vlogを楽しむ方まで、誰でも楽しく、学べるさまざまな企画やイベントを開催します。

## プレゼンテーションステージ

さまざまな来場者へ新製品・新技術を、  
感染症対策を施したプレゼンテーション  
ステージで訴求

最大48名に参加人数を限定し感染症対策を施した、出展社向けプレゼンテーションステージを有料にてご用意いたします。事前申し込みや整理券配布など行列や立ち見が発生しないかたちで実施していただくことで、安全・安心に自社の製品・サービスをPRしていただけます。ぜひこの機会にご活用ください。

※開催時の状況により条件が変更になる場合がございます。

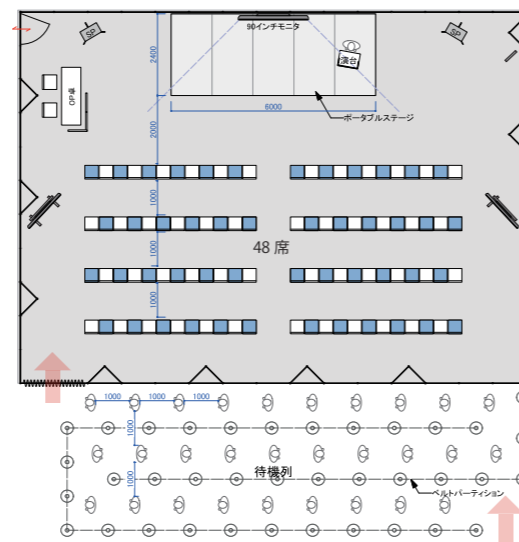

## ワールドプレミア

日本発、世界初発表の「ワールドプレミア」をはじめ、  
出展社の新たな製品・技術・情報を効果的に発信

CP+は、カメラ映像機器の分野において、世界でも有数のワールドプレミア発表の場として、ますます注目を集めています。注目度の高いCP+を、世界初の発表にぜひご活用ください。

CP+で定められた基準をクリアしたワールドプレミア製品には、ワールドプレミアロゴを利用することが可能です。展示ブースはもとより、国内外のメディアが集まるプレスルームにおいても、ワールドプレミアロゴを効果的な情報発信にご活用ください。



## カメラアクセサリアウトレット

カメラマニアに大人気のカメラアクセサリアウトレット  
～現品限りのお買い得市～

CP+出展社の出店による、カメラアクセサリに特化したアウトレット品の販売コーナー。

出展社と来場者の交流のきっかけと、ここでしか出会えない掘り出しものを見つける楽しみをご提供します。本年は新型コロナ対策を講じて実施します。

※画像は2019年実施時。



## 会場イベント特別企画

楽しく、繋がる、学べる、コミュニケーションスペース  
「わたしの自由区」を新設！

写真サークルや映像同好会の学生や、普段はSNSを中心に写真や動画に親しんでいる若年層が、CP+の新たな住人（来場者）としてCP+の楽しさを知り新しいコミュニティを作り出すコミュニケーションスペース「わたしの自由区」を会場内に新設します。

ここでは、サークル出展による作品展示や活動紹介をはじめ、新しいコトやモノへのチャレンジを促す企画として、さまざまなステージやワークショップを主催者として開催する予定です。新たなプレーヤーが集い、新たな魅力を生み出すことでCP+を活性化していきます。



# コミュニケーションスペース「わたしの自由区」

**企画イメージ** ※内容は変更となる場合がございます。詳しくは出展社説明会にてご案内いたします。

## ▶ サークル出展エリア

カメラ、写真、映像やビジュアルアートに関連する大学や専門学校のサークルが無料で出展できるエリアを設けます。作品展示や活動紹介などを行える他、コロナ禍で繋がりが絶たれた今こそ、CP+をきっかけに新たな繋がりをつくり、写真・映像文化を盛り上げていきます。

## ▶ インスタグラムフォトコンテスト・動画コンテスト

CP+の会期に向けて、Instagramで「旅」や「ドラマチック」などをテーマにフォトコンテスト、動画コンテストを開催しイベントを盛り上げます。

また、会場では優秀作品の展示や表彰式を行い写真や映像の魅力を発信します。協力：カメラガールズ



## ▶ ステージ・ワークショップ

「カフェ写真」や「子供写真」講座をはじめ、「盛れる自撮り」や「スマホレンズ」テクニックなど、誰でも楽しく学べるステージやワークショップを開催します。ビデオグラファー向けのコンテンツを始め、動画制作やビデオグラファーに興味関心がある初心者向けプログラムも多数予定。新しいことへチャレンジを後押しすることで、写真や映像のセカイがもっと好きになる体験を提供します。企画協力：関西写真部 SHARE

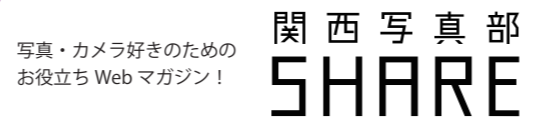

## ▶ Live 配信スタジオ

出展社の皆様の新製品・最新情報トークなどを LIVE で配信できるスタジオを設けます。自社ブースへの集客告知または会場イベントへ来場することができないオンラインイベント参加者への PR としてぜひご活用ください。

さらにこのスタジオでは、普段から YouTube を使って写真、動画、カメラ・映像関連機器、ガジェットなどの情報を発信している YouTuber の方々にもご利用いただき、会場からのホットトピックスを発信して来場動員につなげる企画も検討中です。

◆ゾーニングイメージ図

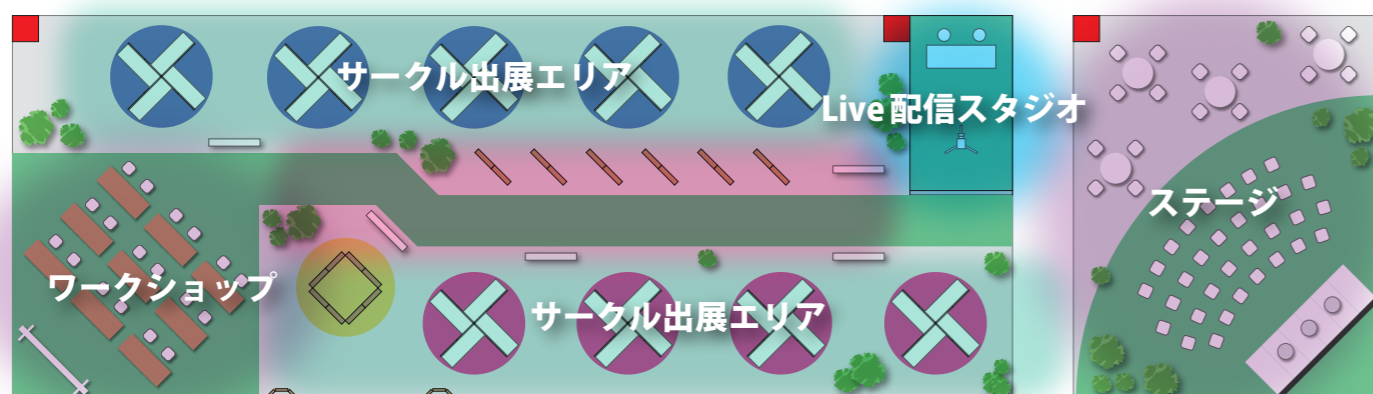

写真・映像サークル

SNS ユーザー

SNS フォトコンテスト

ブース出展

Live 配信

ワークショップ

テクニカル・セミナー

ビデオグラファー

カメラ・動画初心者

コミュニケーションスペース  
**わたしの自由区**



# CP+新型コロナウイルス感染拡大防止対策ガイドライン

「CP+新型コロナウイルス感染拡大防止ガイドライン」では、政府および神奈川県の方針を遵守し、今後の感染状況に応じて適宜内容の修正・変更をいたします。主催者は、第一に出展社および来場者の皆様の安全を最優先に考え、感染防止対策を講じながら開催に向けて準備を進めてまいります。出展社の皆様におかれましては本ガイドラインをご確認いただき、搬入出時、会期中のブース運営を含めて、新型コロナウイルス感染拡大防止にご協力をお願い申し上げます。詳細につきましては11月2日(水)に開催予定の出展社説明会にてご案内いたします。

**会場内に入入りするすべての関係者は必ず  
出入口での検温・消毒、会場内でのマスク着用を行ってください。**



## ◆主催者が本展示会で実施する感染症対策

- ▶全入場口にて館内入場者への**検温・マスク着用確認**を行い、37.5度以上の発熱がある方、**マスク未着用の方の入場はお断り**します。
- ▶全入場口に手指消毒液を設置し、**入場時の手指消毒**を徹底します。
- ▶来場者の入場は**ウェブからの事前登録制**とします。感染拡大状況に応じて来場時間の分散化など対策を講じます。
- ▶会場内共用スペースに手指消毒液を多数設置します。  
また、主催者にて会場内の諸室、セミナー会場、飲食スペース、休憩所、トイレなど会場共用部分の定期的な消毒清掃を行います。
- ▶空調の使用や通路扉や窓などを開放し、**会場内の常時換気を実施**します。
- ▶看護師が常駐する医務室を設置し、場内で発生した体調不良者へ対応します。
- ▶参加者個人の安全を守るため、  
接触確認アプリ(COCoA)または神奈川県LINE コロナお知らせシステムの利用を推奨します。  
※なお感染拡大状況や情勢に応じて必要と判断した場合は  
出展社・来場者に接種済証・ワクチンパスポート・陰性証明の提示などを求める場合があります。

## ◆出展社の皆様にご準備いただく感染拡大防止対策

### 関係者の事前・当日の管理の徹底

**必ずお守りください**

- ▶会期2週間前から社員および本展示会に参加する関係者(協力会社スタッフ等)の健康管理を十分行い、体調不良の方は入場しないようにしてください。  
※会期中、会期終了後(帰宅後)感染者が発生した場合には、出展ご担当者からCP+運営事務局へ必ずご連絡ください。
- ▶施工業者・説明員・スタッフ等出展にかかわるすべての関係者連絡先リストを作成いただき、会期後10日間保持してください。公的機関より提出が求められた場合には、関係者リストのご提供をお願いいたします。

### ブース設計・運営において

**必ずお守りください**

- ▶設営期間・会期中を通し会場内では**常時マスクを着用し、フェイスシールド・マウスシールド単体では使用しない**てください。
- ▶自社ブース内にてステージを行う場合は、事前予約制や整理券の配布など待機列の回避を行うとともに、参加者同士の距離を十分に取り、立ち見などによる**「密集、密接」状態などを発生させない対処**を行ってください。
- ▶待機列や自社ブース内ステージの聴講など、ブース外にはみ出して行うことは禁止です。  
予め来場者待機のスペースを小間内に十分確保した設計を行ってください。
- ▶ステージ登壇者がマスクをせずに講演する場合は、来場者と十分な距離(2m以上)を確保しパーテーションなど**必要な飛沫拡散防止対策**を講じてください。
- ▶**タッチ&トライの前後では、必ず手指消毒**を行うようにしてください。
- ▶モデルのマスク着用は義務とはしませんが、来場者と十分な距離(2m以上)を確保してください。
- ▶消毒用アルコールを持ち込む際は火気・危険物等に関する申請は必要ありません。  
一か所で大量に保管しないようにお願いします。  
※なお感染拡大状況や情勢に応じて必要と判断した場合はさらなる対策をお願いする場合がございます。



# 出展社向けプレゼンテーションステージ

展示ホール内に、感染症対策を施した「出展社向けのプレゼンテーションステージ」を2カ所設ける予定です。オンラインイベントでのセミナー配信や自社ブース内で十分な感染症対策を施したステージを確保できない場合は、こちらのステージをご活用ください。必要事項とご希望の時間枠(各社1日あたり各ステージとも2枠まで、それぞれ最大第3希望まで)を出展社専用ページにて締切日時(2022年11月30日(水)17時)までにお申し込みください。また、申し込み状況によって、ステージの設置数を変更する場合があります。)なお、プログラムはCP+2023公式ウェブサイトでも告知させていただきます。

**料金 1枠(本番40分)50,000円 (消費税別)**

※整理券の配布、受付や待機列整理は、ご利用いただく出展社側で行ってください。

## ■ステージ平面図

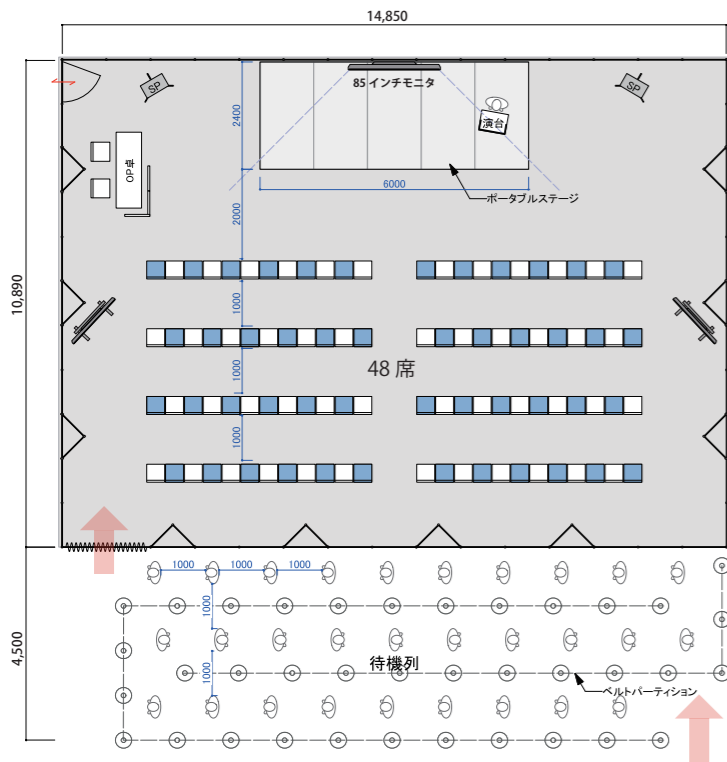

## ■設備・備品(予定)

ステージ A・B	
設備	・液晶モニター 16:9 85インチ1台 50インチ2台 ・スピーカー
客席	着席48席
備品・その他	・ケーブル(VGA or HDMI 接続) ・演台×1(アクリルパーテーション付き) ・ハイチェア×4・ワイヤレスマイク×2 ・ヘッドセットマイク×1 ・インターネット回線(有線1本) ※PCはお持ってください。 ※Macやタブレットをご利用の場合は、接続アダプターをご準備ください。 ※同時通訳の設備はありません。 ※映像・音響オペレーターおよび消毒スタッフは主催者にてご用意いたします。 その他の要員(人員整理等)については、必要に応じて出展社にてご用意ください。

## 【感染症対策について】

- ① 客席は、1席ずつ間隔を確保し密になるのを防ぎます。
- ② 各セミナーが終了毎に客席を消毒します。

## ■出展社への依頼事項

感染症対策として、客席が「密」にならないよう配慮を施した運営をお願いします。また、当日会場内にて行列や立ち見が発生しないよう「事前申込み」や「整理券配布」等の対策もご検討をお願いします。

## ■タイムスケジュール・料金表

スタンバイ 20分+本番 40分+撤収 10分(下記の時間は本番時間です)をお願いします。準備時間外でのリハーサルは設定しておりません。ご理解のうえ、お申し込みください。

ステージ A・B	2月23日(木・祝) ~ 26日(日)	11:00 ~ 11:40 12:10 ~ 12:50 13:20 ~ 14:00 14:30 ~ 15:10 15:40 ~ 16:20 16:50 ~ 17:30 ※最終日は設定なし	一律 50,000円 (消費税別) 希望が重なった場合は事務局にて抽選させていただきます。
----------	---------------------	--	--

# ユーティリティスペース

展示ホール内には出展社用の無料の保管スペースは設けていません。控室やストックルームは自社ブース内に設けるか、下記にご案内する有料のユーティリティスペースをご利用ください。ユーティリティスペースの仕様は下記のとおりです。ご希望の出展社の方は、出展社専用ページ内「ユーティリティスペース申込み」より締切日時(2022年11月30日(水)17時)までに申込みをお願いします。

**料金 1ユニット 220,000円 (消費税別)**

## ■平面図・立面図

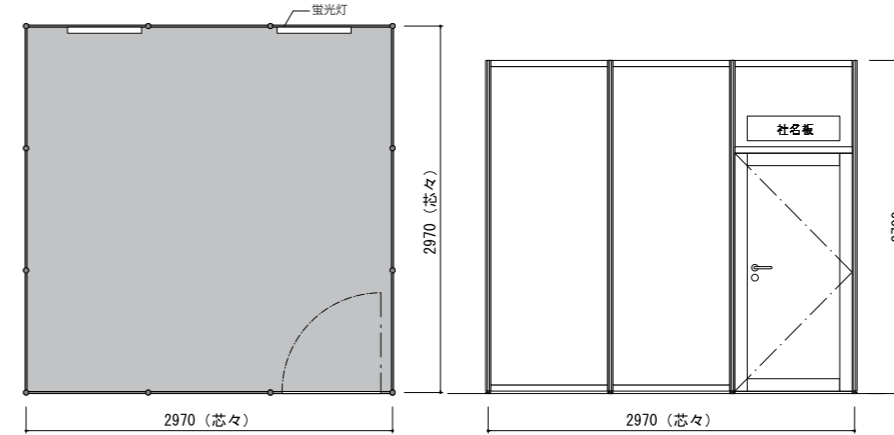

## ■設備・備品(予定)

サイズ	1ユニット W3000×D3000×H2700(mm)
仕様	システムパネル ・ドア鍵付き/内開き ・白パネル ・社名板
電気	蛍光灯 40W 2灯

## ■注意事項: 下記内容をご理解いただいた上でお申し込みください。

- ※基本仕様で不要なアイテムがある場合でも料金は変わりません。
- ※申込数は最大で出展ブースの長手小間数までを上限とします。それ以上の申込みを希望される場合はCP+運営事務局へご相談ください。
- ※設置場所についてはCP+運営事務局が決めさせていただきます。
- ※展示ホールの壁面を背負う出展ブースのユーティリティスペースは、小間の壁と接した状態で一律に設置しますが、消防上、避難動線確保のため、ユーティリティスペースの一部が隣接して設置されない場合があります。
- ユーティリティスペースと展示ホールの壁面との距離は最短1m(出展社動線用)になります。
- ※会場計画上、出展ブースの裏に他社ブースのユーティリティスペースも設置される場合がありますので、あらかじめご了承ください。
- ※本要項「CP+新型コロナウイルス感染拡大防止対策ガイドライン」の内容を遵守いただき、出展社の責任において万全の感染症対策をお願いいたします。

# 有料会議室について

会議や控室として利用できるパシフィコ横浜展示ホール M2F のスペースを有料にてご提供します。申込みは、全日 8 ~ 19 時(最終日は 18 時まで)で、会期中 4 日間通しのみの申込みとなります。ご希望の出展社は、出展社専用ページ内「有料会議室申込」より締切日時(2022年11月30日(水)17時)までに申込みをお願いします。※申し込み多数の場合は抽選となります。

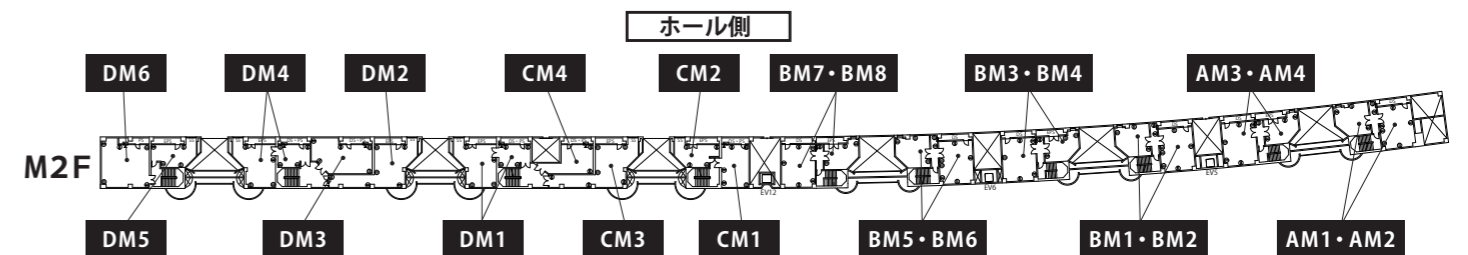

※金額・設備等の詳細は後日出展社専用ページにてご案内いたします。



# 「カメラアクセサリアウトレット」～現品限りお買得市～募集要項

CP+2023では、出展社による、  
カメラアクセサリに特化したアウトレットを開催します。

## 1 開催日程

2023年2月23日(木・祝)～26日(日)  
10:00～18:00(最終日のみ17:00まで)

## 2 開催場所

パシフィコ横浜 展示ホール内 (予定)

## 3 開催規模

アウトレット出店小間数：36小間程度 (2019年と同程度を予定)

## 4 出店資格

CP+2023 会場イベント出展社(国内に販売拠点のない海外出展社を除く)  
※会場イベント出展社であれば共同出店も可。但しCP+ 運営事務局との窓口は幹事会社1社とさせていただきます。

## 5 申込方法

出展社専用ページからお申込みください。当アウトレットへの申込みは、**申込者多数の場合、抽選制とさせていただきます。**  
締切日時：2022年9月30日(金)17時までにお申し込みください。

## 6 申込みに関する重要事項

- ① 新型コロナウイルス感染拡大防止のため、本要項の「CP+ 新型コロナウイルス感染拡大防止対策ガイドライン」の内容にご了承いただいた上でのお申込みをお願いいたします
- ② 1出展社あたりのアウトレット出店小間数(ワゴン数)は展示ホールの出展小間数に準じますが、初出店の場合は出展小間数に関わりなく1小間の出店とさせていただきます。

展示ホール出展小間数	アウトレット出店小間数
1～4小間	2小間(平台ワゴン2台)まで
6～10小間	3小間(平台ワゴン3台)まで
12～18小間	4小間(平台ワゴン4台)まで
20小間以上	5小間(平台ワゴン5台)まで

- ③ 販売はキャッシュレス決済を推奨します。
- ④ 手数料(売上金額の5%)はアウトレット運営費用の一部として使わせていただきます。  
必ず正確な売上申告をお願いいたします。  
※売上金額の不正申告が発覚した場合は、次回以降出展禁止となります。

## 7 販売対象商品の条件

- ※カメラアクセサリ(カメラを除く)や映像関係アクセサリのアウトレット品  
※レンズ・プリンター、出品も可  
※当会場でのアウトレット品とは下記商品となります。
- ① 新品として販売ができない商品
  - ② 型落ち品、棚ズレ品(パッケージ破れ、汚れ等)
    - ・販路が限定されているメーカーオリジナル商品(例えばオンラインで販売しているストラップ、キャップなどの商品)
    - ・模倣品、偽造品は厳禁
    - ・電波法、電気用品安全法など日本の法律において使用許可が得られている商品。
    - ・開催中であってもCP+ 運営事務局が不適切と判断した商品の販売は中止とします。

## 8 レイアウト及び販売形態

- ・会場のレイアウトはCP+ 運営事務局に一任願います。
- ・販売は平台ワゴン(W1,500×D750)を使用します。三脚や望遠鏡などの販売のため、ワゴンを使用せず床の直置きを希望する場合でも費用は変わりません。ワゴンを使用するのと同等の面積を区画割りします。  
※大きな商品であっても自社の小間をはみ出すような商品の展示は禁止とします。必ず必要とする小間数の購入をお願いします。
- ・販売はキャッシュレス決済を推奨します。
- ・当日の販売価格(値札等の記載)は、購入者の混乱を避けるため、税込価格での統一をお願いします。(CP+ カメラアクセサリアウトレット会場内にも税込価格であることを告知します)。
- ・販売商品の会計は出店社がブース内で独自にお願いします。
- ・電気およびインターネット回線などの工事やスチール棚、テーブル、イスなどの備品をご希望の出店社は、11月2日(水)開催予定の出展社説明会後、出展社専用ページよりお申込みください。(有料)

## 9 出店にかかる費用(A参加料+B手数料)

[A参加料](振込み期限10月31日(月))1台あたり25,000円(消費税別)

[B手数料](会期後請求)会期中の売上げの5%

- ※後日お送りする「売上日報」に会期中の売上金額を記載し、会期終了後CP+ 運営事務局へ提出をお願いいたします。  
会期中の売上げの5%を、アウトレット運営費用の一部金としてお支払いいただきます。  
※売上げ金額の不正申告が発覚した場合は、次回以降出展禁止となります。  
※提出いただいた「売上日報」は、主催者及びCP+ 運営事務局が手数料の算出に使用する目的以外には使用いたしません。また外部への公表もいたしません。

## 10 告知について

- ・出店社が自社のホームページや印刷物において販売商品を告知する場合は、  
① アウトレット品であること ② 返品不可、現状渡しであること ③ 数に限りがあること等の記載を必要に応じてお願いします。
- ・自社でCP+向けのアウトレットページを制作された場合は、CP+の公式ウェブサイトでリンクする等の告知協力を行いますのでご連絡ください。

## 11 搬入・搬出、警備について

- ・搬入、品出し、搬出時間は下記になります。なお保管スペースは会場内に鍵付きの保管スペースを設けます。(従来の自社小間裏のスペースとは限りません)
- [販売会場への搬入・品出し準備時間] 2月22日(水)13:00～20:00  
[2月23日以降の品出し準備時間] 2月23日(木・祝)～2月25日(土)08:00～10:00、18:00～20:00  
2月26日(日)08:00～10:00  
[販売会場からの搬出時間] 2月26日(日)16:00～18:00
- ・開催期間中の商品の追加搬入は可能です。CP+ 運営事務局へご相談ください。
- ・アウトレット開催期間中、販売会場には警備員を配置しますが万全の保障はできませんので、各出展社にて商品管理をお願いいたします。

## 12 販売に関する重要事項

- ・値札の形態は出店社の独自対応をお願いします。
- ・領収書、販売商品を入れる手提げ袋など販売に必要なものについては各出展社でご用意ください。
- ・保証書のあるものについては必要に応じて社判等のハンコをご用意ください。
- ・盗難保険などの加入についても各出展社での判断、対応をお願いします。
- ・商品管理、売上管理は各出展社での対応をお願いします。

## 13 その他注意事項

- ・その他の注意事項については、本資料および、11月2日(水)開催予定の出展社説明会で配布する「出展社マニュアル」に記載された規定に準拠します。
- ・当カメラアクセサリアウトレットは諸般の状況により中止とさせていただきます場合があります。



# 出展社向け広告のご案内

CP+2023では、出展社の皆様向けの会場内外の媒体をはじめとした  
**広告プランをご案内いたします。**  
**出展効果をさらに高めるべく、ぜひこの機会をご活用ください。**

## 1. 館外広告(クイーンモール橋 フラッグ)

**募集枠数：2(12枚/枠) 1枠 330,000円(消費税別)**

**申込締切：11月30日(水) 入稿締切：12月23日(金)**

### ■媒体概要

サイズ	W500mm×H175mm(広告スペース予定)
仕上がり	印刷：インクジェット、素材：遮光ターポリン
数量	24枚
掲示期間	2023年2月23日(木・祝)～26日(日)4日間
掲示場所	クイーンモール橋



## 2. デジタルサイネージ

**募集枠数：4 1枠 110,000円(消費税別)**

**申込締切：11月30日(水) 入稿締切：12月23日(金)**

### ■媒体概要

サイズ	55型フルHD 1,080p/16:9 1,920p×1,080p
仕上がり	データ形式：JPEG(静止画)1コンテンツ30秒スライドショー
数量	2台(1台あたり2枠)
掲示期間	2023年2月23日(木・祝)～26日(日)4日間
掲示場所	展示ホール1Fコンコース 入口付近



## 3. プラザデッキ B フラッグ

**募集枠数：2(14枚/枠) 1枠 330,000円(消費税別)**

**申込締切：11月30日(水) 入稿締切：12月23日(金)**

### ■媒体概要

サイズ	W500mm×H175mm(広告スペース予定)
仕上がり	印刷：インクジェット、素材：遮光ターポリン
数量全	28枚
掲示期間	2023年2月23日(木・祝)～26日(日)4日間
掲示場所	展示ホール横2Fデッキ



## 4. 動く歩道フラッグ

**募集枠数：2(24枚/枠) 1枠 528,000円(消費税別)**

**申込締切：11月30日(水) 入稿締切：12月23日(金)**

### ■媒体概要

サイズ	W500mm×H175mm(広告スペース予定)
仕上がり	印刷：インクジェット、素材：遮光ターポリン
数量全	48枚
掲示期間	2023年2月23日(木・祝)～26日(日)4日間
掲示場所	桜木町駅前動く歩道

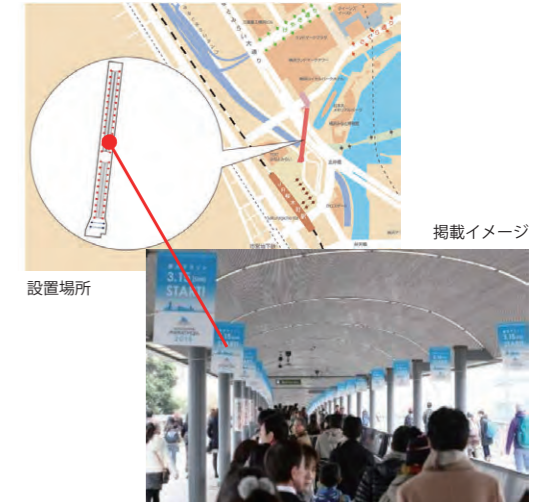

## 5. 動く歩道入口横断幕

**募集枠数：2 1枠 385,000円(消費税別)**

**申込締切：11月30日(水) 入稿締切：12月23日(金)**

### ■媒体概要

サイズ	W1500mm×H1000mm(広告スペース・予定)
仕上がり	印刷：インクジェット、素材：遮光ターポリン
数量	1枚
掲示期間	2023年2月23日(木・祝)～26日(日)4日間
掲示場所	桜木町駅前動く歩道入口



※広告の種類は、後日追加になる場合がございます。改めて出展社専用ページにてご案内します。

### ■スケジュール、広告料について

すべての広告媒体は申込先着順とさせていただきます。

申込は、CP+2023 出展社専用ページからのオンラインのみで、申込開始日は後日出展社専用ページにてご案内します。

申込開始前の仮押さえ等は一切できませんので予めご了承ください。先着順のため、募集の枠が埋まり次第締切りとさせていただきますので予めご了承ください。申込をいただいた出展社様には入稿に必要な詳細仕様を別途ご連絡させていただきます。締切日までに入稿をお願いいたします。広告料金については、会期後請求とさせていただきます。入稿後のキャンセルについてはキャンセル料をいただく場合がありますので予めご了承ください。

### ■広告掲載基準

すべての広告原稿の内容については、CP+実行委員会で事前に審査を行います。法律(景品表示法、不正競争防止法、個人情報保護法、その他各種業法を含む)、政令、省令、条約、公正競争規約に反する違反またはその恐れがある場合は掲載できません。また、広告原稿の内容が以下に該当する場合、掲載をお断りいたします。

- ・責任の所在が不明確なもの
- ・内容に虚偽や誇大表示があり、誤認・錯誤される恐れのあるもの
- ・公序良俗に反する表現と判断されるもの
- ・CP+の品位を損なうと判断されるもの
- ・内容およびその目的が不明瞭なもの
- ・他人の誹謗中傷、人権侵害、差別、名誉毀損の恐れのあるもの
- ・他人の商標・著作物等を許可無く使用したもの
- ・その他 CP+ 実行委員会が不適切と判断したもの

### ■お問い合わせ

CP+ 運営事務局((株)日経イベント・プロ内)

〒101-0041 東京都千代田区神田須田町 1-25 JR 神田万世橋ビル 16F

TEL：03-6811-6216 (9：30～17：30、土日祝日・年末年始(12/24～1/4)を除く) E-mail：biz@cpplus.jp



# CP+2023 会場イベント出展要項

## ① 出展対象領域

「CP+2022 会場イベント」には P6.7 記載の  
カテゴリに関連する企業・団体が出展できます。

## ② 小間規格

1 小間 (9m<sup>2</sup>) = 間口 3m × 奥行 3m

## ③ 料金 (1 小間あたりの料金)

	CIPA・協力団体会員	一般
1～4 小間	370,000 円 (消費税別)	400,000 円 (消費税別)
6 小間以上	340,000 円 (消費税別)	370,000 円 (消費税別)

## ④ 出展料に含まれる費用

- 1) 基準時間内の展示面積使用料
- 2) 後壁・側壁の基礎工事費【(1～3 小間の並列小間の場合、  
ブロック 4 小間は後壁のみ)】
- 3) 基準時間内の天井照明費
- 4) 基準時間内の会場空調費
- 5) 全般的なイベント・広報宣伝・印刷費
- 6) 基礎的な施設の工事・維持費
- 7) 全般的な企画・運営・管理・警備費

## ⑤ 出展料に含まれない費用

- 1) 出展社の小間装飾費・搬出入費および運営費用
- 2) 電気・ガス・水道等の設備使用料と一次幹線工事および  
二次側工事費 (パッケージには一部含まれます)
- 3) 臨時電話等通信回線の架設費用と通信料金
- 4) 出展機器および対人傷害などの保険料
- 5) 会場設備・備品および他社展示物の破損、紛失弁償費
- 6) 放置された装飾資材等の残材、ゴミ処分に係る費用
- 7) その他、通常出展料に含まれない費用とみなされるもの
- 8) 電気料金について

電気料金は 1+2+3 をお支払いいただきます。

※CP+ 2019 参考価格

(CP+2023 では変更になる場合があります。)

No.	項目	期間	容量	料金
1	電気幹線工事料		1kW につき	9,000 円 (消費税別)
2	電気使用料金	8:00～18:00	1kW につき	2,000 円 (消費税別)
3	夜間送電料金	18:00～8:00	1kW につき	4,000 円 (消費税別)

## ⑥ 基礎仕様

1～3 小間の基礎小間の基本設備は、後壁・側壁ともシステムパネルで、主催者側で仕切りを設けます。  
(後壁は必ず設置します)

角小間には原則として、通路側の側壁は設けませんが、必要とする場合は CP+ 運営事務局へご相談ください。  
小間内の装飾 (展示台、吊り看板、説明パネル、社名板など) は、各自出展社の負担で行ってください。  
安価なパッケージブースの事例も後述しています。

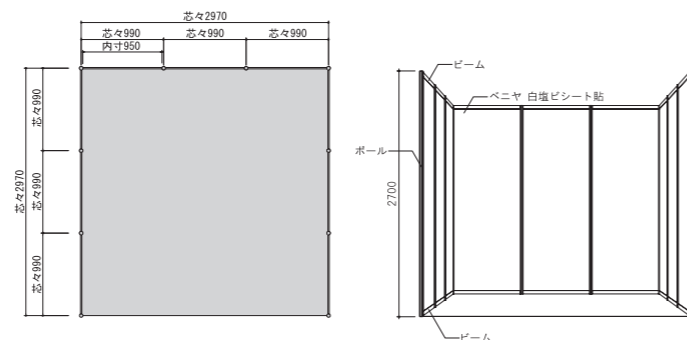

※必ず基礎設備をご用意します。

独立小間以外での基礎壁なしは認めません。

※独立小間の区画標示はすみだしで行います。

※基礎小間の装飾はブース内の表面内側のみ可能です。

## ⑦ 小間形態

申込みの小間数に応じて小間形態が定められています。

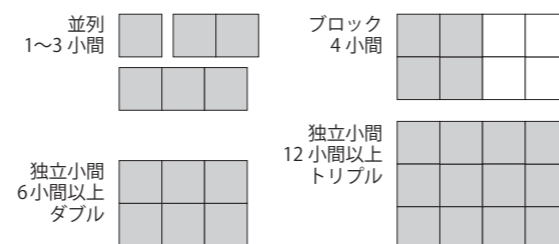

申し込み小間数	小間形態	申し込み小間数	小間形態	申し込み小間数	小間形態
1	1×1	10	2×5	25	5×5
2	1×2	12	3×4	28	4×7
3	1×3	15	3×5	30	5×6
4	2×2	16	4×4	35	5×7
6	2×3	18	3×6	40	5×8
8	2×4	20	4×5	41 以上	CP+ 実行委員会にて決定
9	3×3	24	4×6		

※会場レイアウトにおける縦横の配置については  
CP+ 実行委員会が決定します。

※並列 1～3 小間の隣接小間の有無はレイアウトに  
準拠します。

※41 小間以上の申込みの場合、小間形態については  
CP+ 実行委員会が決定します。

※出展申込み状況に応じて、小間数および小間形態について、  
CP+ 実行委員会が調整させていただく場合があります。

## ⑧ 高さ制限

主催者で設置する基礎小間および 3 小間以下の並列小間・4 小間のブロック小間の後壁・側壁の高さは 2.7m です。展示物についての高さ制限はありませんが、陳列設備、装飾、標示などの高さは下記のように制限されます。ただし、6 小間以上の独立小間の場合は、下記の高さまで装飾が可能です。くれぐれも倒壊や落下等、事故のない設計にご留意ください。

並列	1～3 小間	2.7m まで
ブロック	4 小間	2.7m まで
独立	6～30 小間未満	4.5m まで
	30 小間以上	6.0m まで

## ⑨ 小間位置の決定

出展各社の小間割等については、11 月 2 日 (水) に行われる出展社説明会・小間割抽選会で決定します。  
(同一ゾーンで同小間数に複数の申込みがあった場合、  
抽選により場所を決めさせていただきます。)

## パッケージブースのご案内

本イベントはトータルコストの軽減を図る意味から以下の要領でパッケージ小間プランを設定し、出展物を並べるだけで体裁のよい展示ができるように配慮しました。プランには基礎以外にパラペット (社名板付き)、カーペット、アームスポットなどがついています。

### ■ パッケージ小間プラン仕様 (並列小間の場合に限る)

- ◎社名板ボード 高さ 20 センチ 幅 90 センチ
- ◎カーペット小間内全面張り、コンセント 1 個、アームスポット 2 灯  
(電気幹線工事費・電気使用料各 1kW までを含む)
- ◎社名板ボードに書き文字とし、大きさ、色、書体は統一とします。
- ◎Type-B には、展示台、受付カウンター、貴名受け、カウンターチェアが付きます。※基本仕様で不要なアイテムがある場合でも、料金は変わりません。

## ■ パッケージブース (例)

詳細については、CP+ 運営事務局にご相談ください。

**1 小間 (3m×3m) Type-A 70,000 円 (消費税別)**

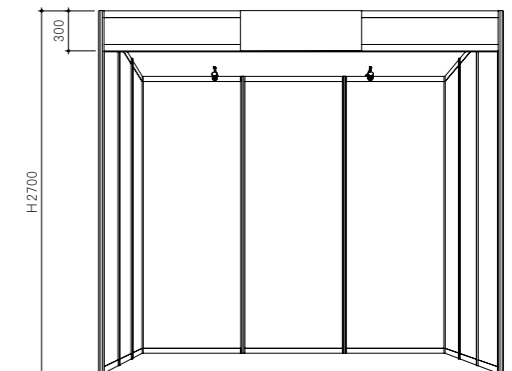

項目	仕様	
パラペット	システムパネル / H300	1 式
社名板	統一書体 (ゴシック)	1 枚
床	パンチカーペット	1 式
電気	アームスポット (100W)	2 灯
	2 口コンセント (100V)	1 個
	1kW 分の幹線工事費と電気使用料金	1 式

**1 小間 (3m×3m) Type-B 140,000 円 (消費税別)**

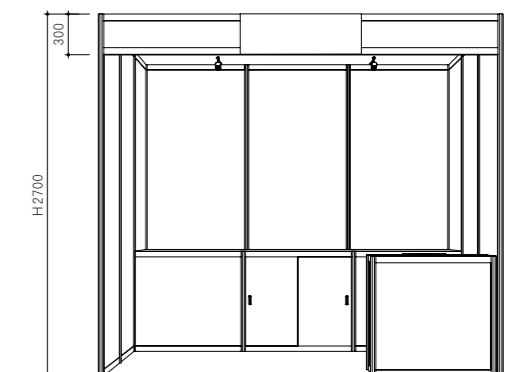

項目	仕様	
パラペット	システムパネル / H300	1 式
社名板	統一書体 (ゴシック)	1 枚
床	パンチカーペット	1 式
リース備品	システム展示台 / W990×D900×H900 (引き戸 1 カ所)	3 台
	受付カウンター / W900×D450×H930	1 台
	貴名受け	1 個
電気	アームスポット (100W)	2 灯
	2 口コンセント (100V)	1 個
	1kW 分の幹線工事費と電気使用料金	1 式

※基本仕様で不要なアイテムがある場合でも、料金は変わりません。



# 会場イベント出展申込みと契約に関する事項

## ① 申込み方法

この「CP+2023 出展募集要項」を必ずお読みのうえ、公式ウェブサイト [www.cpplus.jp](http://www.cpplus.jp) 上の申込みフォームよりお申込みください。出展申込み締切後の申込みはお受けできない場合がありますので、ご注意ください。

※今回、初めて出展される場合は、CP+ 実行委員会による審査があります。会社案内および主な取り扱い製品の分かるカタログ等の資料を CP+ 運営事務局に提出してください。

● 送り先：CP+ 運営事務局（日経イベント・プロ内）  
〒101-0041 東京都千代田区神田須田町 1-25  
JR 神田万世橋ビル 16 階 [biz@cpplus.jp](mailto:biz@cpplus.jp)

## ② 出展申込み締切

**2022 年 9 月 30 日(金)**

※ただし予定小間数を越えた場合は期日前でも締切とすることがあります。

## ③ 出展料の請求

出展料の請求書は出展社または展示会担当会社へ CP+ 運営事務局（日経イベント・プロ）から発行します。日経イベント・プロと直接にお取引がある場合でも相殺・手形・期日一括等の処理はいたしません。請求書に記載の指定期日までに指定金融機関への振込（日本円のみ）をお願いします。振込手数料は出展社の負担をお願いいたします。電気使用料等の会期後の請求についても上記と同様です。会期後請求分の請求書は 3 月下旬の発行となります。

## ④ 支払いの締切

**2022 年 10 月 31 日(月)**

※期日までに入金確認ができない場合は出展をお断りすることがあります。

※会期後の請求分については 2023 年 4 月 28 日(金)の予定です。

## ⑤ 出展申込み後の取り消し、削減

出展申込み後に、出展社の都合により出展を取り消したり、小間数を削減する場合は、次のキャンセル料をいただきます。

- 9 月 30 日(金)23:59 までは、出展料の 50%
- 10 月 1 日(土)0:00 からは、出展料の 100%

## ⑥ 開催中止・短縮

1.) 地震・台風・大雪等の天災、感染症、テロ、第三者からの指示・命令、サーバ障害・通信障害・ウイルス障害・サイバー攻撃による不具合・アクセス集中によるシステム不具合その他主催者および CP+ 運営事務局の制御できない事象（以下「不可抗力」という）により「CP+2023」の開催が困難であると主催者が判断する場合には（かかる事由を以下「本事由」という）、開催前または開催期間中であっても、開催中止または開催期日・開催時間の短縮等を行うことがあります。この決定および実行により被る出展社の損害、費用の増加については、主催者および CP+ 運営事務局は一切の責任を負いません。

2.) 開催以前に、本事由により全日程が開催中止となった場合、CP+ 運営事務局から出展料の支払い締切日までは出展料の全額、支払い締切日の翌日以降は弁済すべき必要経費を差し引いた出展料の残額を出展社に返金します。

3.) 開催中、本事由により、開催期日・開催時間を短縮した場合については、出展料は返却しません。

4.) 本事由による開催中止または短縮のため出展社が要した費用等については補償しません。

5.) 主催者の責めに帰すべき事情により開催時間が短縮された場合、または開催がされなかった場合、主催者および CP+ 運営事務局が出展社に対して負う責任は、出展料につき、開催されなかった時間に応じて按分して算出した額を返還するのみとし、請求原因の如何を問わずその他一切の責任を負いません。ただし主催者の故意・重過失の場合はこの限りではありません。

## ⑦ 準拠法

出展社の出展における契約関係は、日本法を準拠法とします。

## ⑧ 法令の遵守

出展社は各自日本国の法令を遵守するものとし、主催者および CP+ 運営事務局は、出展社の法令違反につき何らの責任も負いません。

## ⑨ 管轄裁判所

出展社の出展に起因する一切の紛争については、東京地方裁判所を専属的合意管轄裁判所とします。

## ⑩ 本書の内容変更

この「CP+2023 出展申込と契約に関する事項」の内容は、主催者および CP+ 運営事務局が必要と認めた場合、その一部を変更することがあります。

その場合、変更された内容は出展社に告知します。

出展社は、変更後の内容を遵守するものとします。

## ⑪ 全規定の承認

出展申込みをいただいた出展社ならびに展示会担当会社はこの「CP+2023 出展申込と契約に関する事項」に記載されている全ての規定を承認したものとします。

# 出展に関しての出展社の責任と禁止事項

## ① 出展社の責任

### ① 支払いの義務

出展社が公式ウェブサイトを通して出展の申込みを行い、出展社のコンピューター画面上に申込完了画面が表示された時点で出展社に出展料の支払いの義務が発生します。出展社は CP+ 運営事務局が請求する出展料および会期終了までに別途発生した諸費用（電気使用料や備品レンタル料等）の支払いにつき、その支払いが完了するまでその責を負うものとします。諸費用の請求書についても CP+ 運営事務局（日経イベント・プロ）から発行します。

### ② 法令の遵守

出展物等の輸送および管理、造形物およびその管理等については、日本で施行されている法令を遵守するものとします。

### ③ 損害・管理責任と保険

1.) 主催者および CP+ 運営事務局は、期間中における会場の管理・保全については、警備員を配置する等、事故防止に最善の注意を払いますが、天災、火災、盗難、紛失、その他不可抗力により、人身および物品に対する傷害・損害が生じた場合、その責任を負いません。したがって、盗難防止等の措置を独自で施すことをお勧めします。

2.) 出展社が会場において、来場者、他の出展社およびその他第三者に対し人身または物的損害を生じさせた場合には、当該出展社の責任とし、主催者および CP+ 運営事務局は何ら責任を負いません。

3.) 出展社はブースの管理責任者を CP+ 運営事務局に事前申請することとし、管理責任者は会期の全期間について、自社ブースで行われる作業や運営に立ち会ってください。

4.) 出展社は出展物等に保険を付すなどの措置をとるようにし、独自の管理を行ってください。

5.) CP+ 運営事務局は来場者の安全確保に問題があると判断した実演については、出展社に対して必要な対策を依頼し、実演の制限、または中止を求めることがあります。出展社の実演により万一事故が生じた場合、主催者および CP+ 運営事務局は責任を負いません。

6.) CP+ 運営事務局は、出展社が違法行為、公序良俗に反する内容、反社会的な内容の掲載、「CP+2023」の主旨に反する行為等行なったものと判断した場合、出展社に対して内容の修正、または中止等を求めることがあります。出展社の展示内容により万一事故が生じた場合、主催者および CP+ 運営事務局は責任を負いません。

7.) 感染症対策が必要であると主催者が判断する場合、主催者は会場内の共有部分について然るべき対策を講じますが、出展社の自社ブース内における感染症対策については、主催者の定める対策を、自社の責任をもって遂行するものとします。

8.) 出展社やその施工の関係者などから、会期中および会期前後に感染症の罹患者が発覚した場合には CP+ 事務局に報告することが必要です。

## ④ 出展物の搬入・搬出と撤去

展示物等の会場への搬入期間および会場への設営工事期間等については、11 月 2 日(水)開催予定の出展社説明会にてご案内します。会期中は CP+ 運営事務局の承認なしに展示物を搬入・搬出・撤去および移動することはできません。小間内の保守および清掃は、出展社の責任で行ってください。決められた撤去期日、時間までに出展社の責任で撤去してください。主催者および CP+ 運営事務局は、本項に基づく撤去により出展社に展示品および物品の滅失その他の損害が生じたとしても、何らの責任も負いません。

## ⑤ 紛争処理

出展社と他の出展社との間で生じた出展物または出展物に関する広告および知的財産権ならびに小間の使用に関する紛争、その他すべての紛争は関係する出展社間で解決されるものとし、主催者および CP+ 運営事務局は何らの責任も負いません。

## ② 禁止行為

### ① 小間の転貸、売買、譲渡、交換

出展社または展示会担当会社が、出展小間の一部あるいは全部を、転貸、売買、譲渡、交換することは禁止します。

### ② 別会場への誘導

会場以外の場所で主要な製品の展示やセミナーなどを行い、本イベントの来場者を当該別会場へ誘導することを目的とする出展はお断りします。

### ③ 販売

法人間の取引を除き、会場内での受注行為は禁止します（主催者ゾーンはのぞく）。ただし主催者が定める場所に限り可とします。

### ④ アルコール提供

出展社によるブース内でのアルコール類の提供を禁止します。

### ⑤ 特定小売店向けの販促活動

会場内での特定小売店向けの販促活動は禁止します。

### ⑥ 個人情報収集

ブース内において、自社が取り扱う製品の展示や商品・サービスの PR をすることなく、来場者の個人情報の収集を主目的として行う出展は禁止します。また、アンケート等を行う場合は個人情報保護法の要件を満たした行為や対応をお願いします。

### ⑦ 迷惑行為

小間の外および通路における来場者に対する強引なブースへの誘導は禁止します。また、極端に執拗な製品説明なども迷惑行為と見なし、禁止する場合があります。



# CP+2023 オンラインイベント

**会場イベント出展社は、オンラインイベントも無料で出展できます。もっとわかりやすく、もっと使い易いオンラインイベントで出展成果を最大化！** ※オンラインイベントのみの出展も可能です。(有料、詳細は 26 ページをご覧ください。)

CP+2023 では、会場イベントにご出展いただくと同時開催されるオンラインイベントにも無料で出展できます。会場に来ることができない来場者層にも積極的に PR することができます。公式ウェブサイトは、来場者の目的に合わせて必要な情報をわかりやすく提供するプラットフォームを目指します。特にオンラインイベントでは、「来場登録」や「ログイン」を不要とし、出展社が掲載した製品・サービス情報やセミナー情報から、ダイレクトに動画視聴 URL や特設サイトへ誘導することができます。その他にも様々な機能性や利便性を向上し、出展価値の高いオンラインイベントを提供します。

## ▶ オンラインイベントで掲載できる主な情報

### 出展社紹介ページ

会場イベントやオンラインイベントの見どころをテキストで紹介。掲載した製品・サービス情報やセミナー情報も一括して表示されます。

### 製品・サービス情報

新製品情報、新サービス情報を掲載できます。掲載された情報は、「製品サービス一覧・検索」ページに一覧で表示され、来場者へ PR できます。

### セミナー情報

セミナー情報として掲載されたコンテンツは、「オンラインプログラム一覧」ページに日ごとの番組表として表示され、来場者の興味関心を集めます。

## ▶ オンラインイベントで取得できるログデータ

製品・サービス情報やセミナー情報で設定したリンク先への「リンクボタン」のクリック数(日毎、延べ)をレポート。  
※来場者の個人情報や属性情報は含まれていません。

## ◆ トップページ



### オンラインイベントは、登録・ログイン不要

登録、ログイン不要ですべての公式ウェブサイト上のすべてのコンテンツを閲覧、視聴することができます。  
※会場イベントへ来場の際は、事前登録が必要です。

### 各イベントの見どころ紹介

会場イベント、オンラインイベントの見どころをわかりやすく紹介。会場への来場動機やオンラインイベントへの期待感をつくれます。

### SNS の積極的な発信、キャンペーンの実施

今年度は Twitter、Facebook に加えて Instagram でも積極的な情報発信、キャンペーンの実施を予定。新規来場者層の獲得を目指します。



## ◆ 出展社紹介ページ

出展社一覧ページに掲載される各社のロゴをクリックすると、出展社紹介ページがポップアップで表示されます。

① 出展社一覧ページ



② 出展社紹介ページ



### ▶ 掲載情報

- ・社名・ロゴ・小間番号
- ・出展カテゴリー・会社 HP
- ・見どころ(テキスト 500 文字)
- ・製品/サービス情報
- ・オンラインプログラム一覧

## ◆ 製品サービス一覧・検索ページ

登録した製品サービス情報が一覧で表示されるほか、オンラインプログラムを検索することもできます。

① 製品サービス一覧・検索ページ



② 掲載した製品・サービス情報



③ 個社サイトの詳細ページ

### ▶ 出展社の HP または特設サイト

自社 HP や、特設サイト内の詳細ページへログイン不要で来場者を直接誘導することができます。

## ◆ オンラインプログラム一覧ページ

登録したセミナー情報は、時間帯ごとに見易くなった番組表で日ごとに一覧として表示されます。

① オンラインプログラム一覧ページ



② 掲載したセミナー情報



③ 動画視聴サイト

### ▶ プログラムページバナー広告

会期中の 10:00 ~ 22:00 の間、1 日最大 12 枠販売 **金額：1 枠 50,000 円 (消費税別)**

プログラムページには、有料のバナー広告を掲載することができます。バナー広告は、数量限定で掲載され、テキストのみの掲載情報より高い PR 効果が期待できます。

### ▶ 動画視聴サイト

YouTube や Vimeo など、動画視聴サイトの該当ページへ来場者を誘導することができます。



# オンラインイベント 出展要項および出展に関する重要事項説明

## 【出展の申込みと契約に関する事項】

### 1. 出展対象領域

「CP+2023 オンラインイベント」には P6.7 記載のカテゴリに関連する企業・団体が出展できます。

### 2. 出展料に含まれる費用

- 1) 出展社紹介ページへの掲載
- 2) 製品・サービス・セミナー情報の個別掲載と個社サイトへのリンク設定およびクリック数などのログデータ  
(※来場者の個人情報や属性情報は含まれていません。)

### 3. 出展料に含まれない費用

- 1) 個社サイトの制作

### 4. 申込み方法

CP+ オフィシャルウェブサイトの「出展申込フォーム」に必要事項を入力の上送信してください。CP+ 運営事務局より受理の連絡をした時点で出展申込・契約が完了します。

受理確認連絡に記載された期日を出展契約締結日とし、出展社は出展料の支払い義務を負うものとします。「CP+2023 オンラインイベント」のみの共同出展は不可とします。ただし資本連携のある企業間についてはこの限りではありません。今回、初めて出展される場合は、CP+ 実行委員会による審査があります。

会社案内および主な取り扱い製品の分かるカタログ等の PDF 資料を CP+ 運営事務局にお送りください。

● 送り先：CP+ 運営事務局 (biz@cpplus.jp)

### 5. 申込み締切 2022 年 9 月 30 日(金)

### 6. 出展料・出展料の請求・支払いの締切

- 1) CP+2023 オンラインイベント出展料

会場イベントと オンラインイベントの 両方に出席する場合	1 社・1 ブランドにつき <b>無料</b>
オンラインイベントのみに 出席する場合	1 社・1 ブランドにつき <b>300,000 円</b> (消費税別)

- 2) 出展料の請求

出展料の請求書は出展社または展示会担当会社へ CP+ 運営事務局(日経イベント・プロ)から発行します。日経イベント・プロと直接お取引がある場合でも相殺・手形・期日一括等の処理はいたしません。

請求書に記載の指定期日までに指定金融機関への振込(日本円のみ)をお願いします。振込手数料は出展社の負担でお願いいたします。「CP+2023 オンラインイベント」で出展料以外の費用が発生した場合、会期後 3 月下旬に請求書を郵送いたします。

- 3) 支払いの締切

**2022 年 10 月 31 日(月)**

### 7. 出展申し込み後の取り消し

出展申込み後に、出展社の都合により出展を取り消す場合は次のキャンセル料をいただきます。

- ・2022 年 9 月 30 日(金)23:59 まで 出展料の 50%
  - ・2022 年 10 月 1 日(土)0:00 以降 出展料の全額
- パシフィコ横浜展示ホールで開催する会場イベントが中止で、オンラインイベントのみが開催される場合も上記ルールが適用されます。

### 8. 開催中止・短縮

- 1) 地震・台風・大雪等の天災、感染症、テロ、第三者からの指示・命令、サーバ障害・通信障害・ウイルス障害・サイバー攻撃による不具合・アクセス集中によるシステム不具合その他主催者および CP+ 事務局の制御できない事象(以下「不可抗力」という)により「CP+2023 オンラインイベント」の開催が困難であると主催者が判断する場合には(かかる事由を以下「本事由」という)、開催前または開催期間中であっても、開催中止または開催期日・開催時間の短縮等を行うことがあります。この決定および実行により被る出展社の損害、費用の増加については、主催者および CP+ 運営事務局は一切の責任を負いません。
- 2) 開催以前に、本事由により全日程が開催中止となった場合、CP+ 運営事務局から出展料の支払い締切日までは出展料の全額、支払い締切日の翌日以降は弁済すべき必要経費を差し引いた出展料の残額を出展社に返金します。
- 4) 本事由による開催中止または短縮のため出展社が要した費用等については補償しません。
- 5) 主催者の責めに帰すべき事情により開催時間が短縮された場合、または開催がされなかった場合、主催者および CP+ 運営事務局が出展者に対して負う責任は、出展料につき、開催されなかった時間に応じて按分して算出した額を返還するのみとし、請求原因の如何を問わずその他一切の責任を負いません。ただし主催者の故意・重過失の場合はこの限りではありません。

### 9. 準拠法

出展社の出展における契約関係は、日本法を準拠法とします。

### 10. 法令の遵守

出展社は各自日本国の法令を遵守するものとし、主催者および CP+ 運営事務局は、出展社の法令違反につき何らの責任も負いません。

### 11. 管轄裁判所

出展社の出展に起因する一切の紛争については、東京地方裁判所を専属的合意管轄裁判所とします。

### 12. 本書の内容変更

この「CP+2023 オンラインイベント」出展に関する重要事項説明の内容は、主催者および CP 運営事務局が必要と認めた場合、その一部を変更することがあります。その場合、変更された内容は出展社に告知します。出展社は、変更後の内容を遵守するものとします。

### 13. 全規定の承認

出展申込みをいただいた出展社ならびに展示会担当会社はこの「CP+2023 オンラインイベント」出展に関する重要事項説明に記載されている全ての規定を承認したものとします。

## 【出展社の責任】

### 1. 支払いの義務

出展社が CP+ オフィシャルウェブサイトを通して出展の申込みを行い、出展社のコンピューター画面上に申込み完了画面が表示された時点で出展社に出展料の支払いの義務が発生します。出展社は CP+ 運営事務局が請求する出展料および会期終了までに別途発生した諸費用の支払いにつき、その支払いが完了するまでその責を負うものとします。諸費用の請求書についても CP+ 運営事務局(日経イベント・プロ)から発行します。

### 2. 損害・管理責任

- 1) 主催者および CP+ 運営事務局は、期間中における CP+ オフィシャルウェブサイトの管理・保全について、トラブルの防止に最善の注意を払いますが、天災、火災、感染症、その他不可抗力により損害が生じた場合、その責任を負いません。
- 2) 出展社は、自らの責任において出展社のウェブサイトの適正な管理(CP+ 運営事務局が提供するパスワードやユーザー ID の情報やコンテンツのバックアップ等)を行うものとする。出展社が出展社のウェブサイトにおいて来場者、他の出展社およびその他第三者に対し物的損害を生じさせた場合には、当該出展社の責任とし主催者および CP+ 運営事務局は何ら責任を負いません。
- 3) CP+ 運営事務局は、出展社が違法行為、公序良俗に反する内容、反社会的な内容の掲載、「CP+2023 オンラインイベント」の主旨に反する行為等行なったものと判断した場合、出展社に対して内容の修正、または中止等を求めることがあります。出展社の展示内容により万一事故が生じた場合、主催者および CP+ 運営事務局は責任を負いません。
- 4) CP+ 運営事務局が「CP+2023 オンラインイベント」の適切な運営のために、別途ガイドラインを設けたり、出展社に指示をした場合には、出展社はそれらに従うものとし、出展社が従わない場合には、CP+ 運営事務局は契約の解除、掲載の中止等の措置をとることができるものとします。

### 3. 紛争処理

出展社と他の出展社との間で生じた出展物または出展物に関する広告および知的財産権に関する紛争、その他すべての紛争は関係する出展社間で解決されるものとし、主催者および CP+ 運営事務局は何らの責任も負いません。

## 【禁止行為】

### 1. 出展スペースの転貸、売買、譲渡、交換

出展社または展示会担当会社が、出展スペースの一部あるいは全部を、転貸、売買、譲渡、交換することを禁止します。

### 2. 販売

CP+ オフィシャルウェブサイト内での製品の販売告知は禁止します。製品のプロモーションを目的とした有料のセミナーの告知については可とします。

### 3. 特定小売店向けの販促活動

CP+ オフィシャルウェブサイト内での特定小売店向けの販促告知は禁止します。

### 4. 個人情報収集

自社スペース内において、自社が取り扱う製品の展示や商品・サービスの PR をすることなく、来場者の個人情報の収集を主目的として行う出展は禁止します。また、アンケート等を行う場合は個人情報保護法の要件を満たした行為や対応をお願いします。

## 【出展内容についての注意事項】

### 1. 模倣品

- 1) 展示内容が模倣品・偽造品に該当、または該当する可能性もしくは著作権法その他の法令に反する可能性が高いと主催者が判断した場合、CP+ 運営事務局は、その裁量により当該内容の削除等の措置を取ることができるものとします。また出展社はかかる措置に異議を述べないものとします。
- 2) 出展社は、展示内容が模倣品・偽造品に該当するか否かに関して、主催者または CP+ 運営事務局が行う調査に協力するものとします。
- 3) 出展内容の知的財産権に関する紛争は、出展社の責任と費用において解決するものとします。

### 2. 比較表示

出展社が比較表示を行う場合は、自社および自社関連グループ企業の商品・製品・技術等を比較することとし、他社の商品・製品・技術等と比較表示する場合は当該他社の許諾を得たうえ、他社に迷惑が及ばないように表示してください。主催者または CP+ 運営事務局は、これに反した表示を確認した場合、該当する表示の中止または、改善を求めます。この要請により生じた出展社の損害等に関して主催者および CP+ 運営事務局は一切補償しません。なお、改善要求に対し、十分な措置が講じられていないと判断した場合、次回以降の出展をお断りすることがあります。

### 3. 著作権処理

展示で音楽の演奏、オーディオ・ビデオの録音物を再生する場合は、著作権の処理が必要です(自社で権利を持つもので、すでに別途権利処理済みのものは不要)。処理方法は、権利者が権利行使に関する事項を委託している一般社団法人日本音楽著作権協会(JASRAC)等にお問い合わせください。



# CP+2019 (パシフィコ横浜) 開催実績

## 登録来場者数

4日間合計 **69,615名** ※登録来場者とは受付登録をした来場者の総数であり、再来場の方、プレス・メディア関係者、出展社関係者、特別招待者はカウントしていません。

	2月28日(木)	3月1日(金)	3月2日(土)	3月3日(日)	合計
天候 気温(最高/最低)	雨 7.9 / 5.9℃	曇のち晴 11.8 / 7.2℃	晴 14.7 / 7.5℃	雨 10 / 5.1℃	-
来場者数	13,055	17,961	23,730	14,869	69,615
前年比	103%	103%	107%	95%	102%

## 来場者男女比

	合計	前年比
男性	55,400	80%
女性	14,215	20%

## プレス内訳

	合計	前年比
国内	589	103.7%
海外	69	182.3%
国内海外合計	651	114.6%

## 来場者アンケート結果

※来場者アンケートはウェブ事前登録、かつ実際に来場された方を対象に 会期終了後実施したものです。(サンプル数：8,449 件)

### 90%の来場者が「次回も来たい」と回答

来場者の満足度も高く、製品・サービスの購入につながる大きなきっかけの場です。

#### Q 写真のレベルの自己評価は？

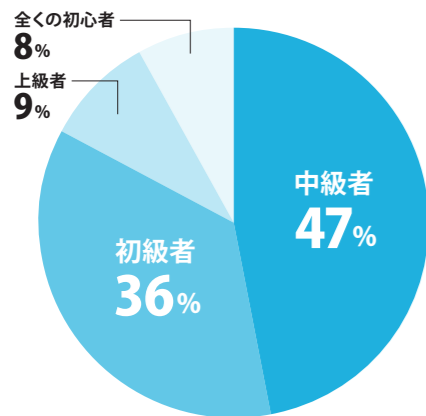

#### Q 来場は初めてですか？

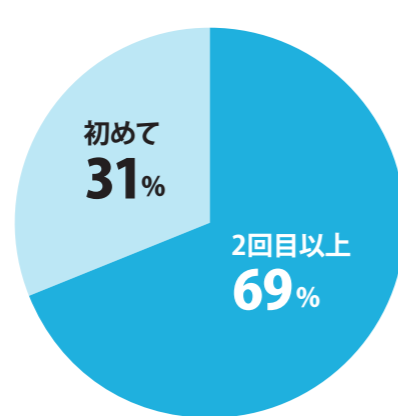

#### Q 来年も来場されますか？

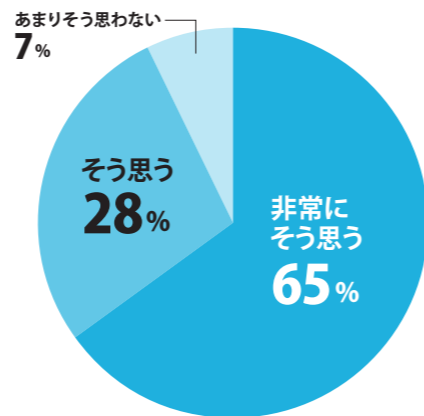

#### Q CP+2019 来場後にどのような行動をしましたか？ (複数回答可)

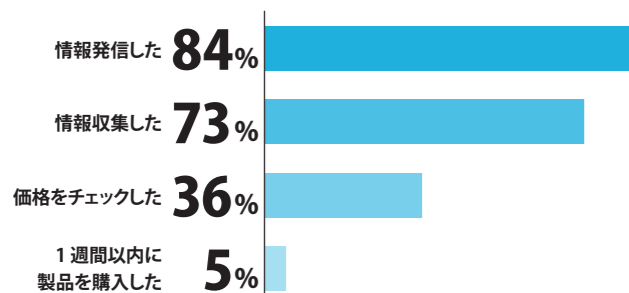

#### Q CP+2019 ご来場の動機は何ですか？ (複数回答可)

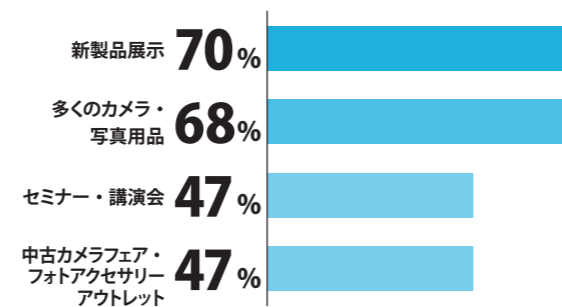

# CP+2022 (オンライン) 開催実績

## 参加者数

6日間合計 **72,475人** 会期+アーカイブ公開期間合計 **123,753人**

## CP+2022ONLINE 参加者アンケート結果

※参加者アンケートはウェブ登録、かつ実際に参加された方を対象にアーカイブ期間中実施したものです。(サンプル数：1,345 件)

### 参加者の約80%が満足と回答

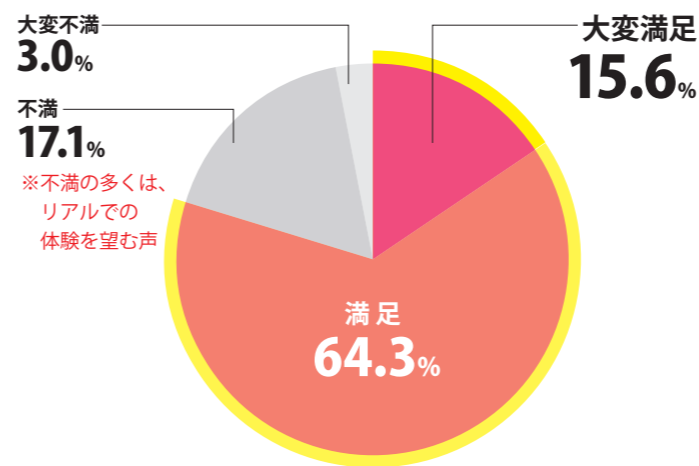

### 参加者の約80%が今後もハイブリッド開催を希望

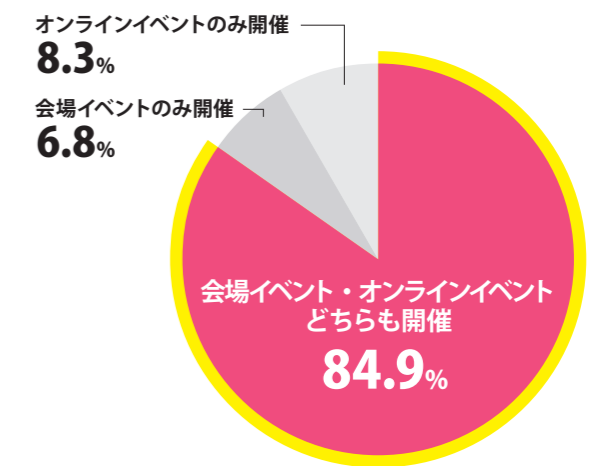

### あなたの写真撮影のレベルを自己評価してみてください

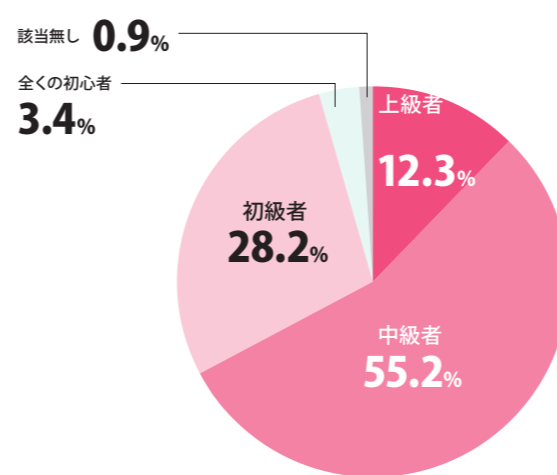

### あなたの動画撮影のレベルを自己評価してみてください

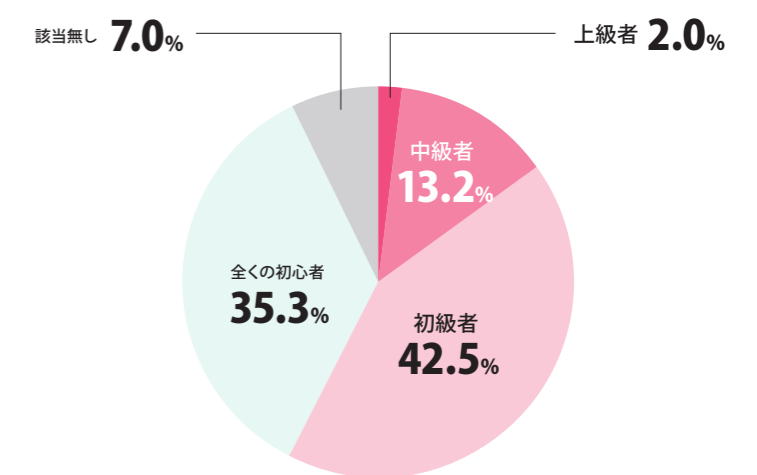

### 参加した具体的な目的を教えてください。(あてはまるものすべて)

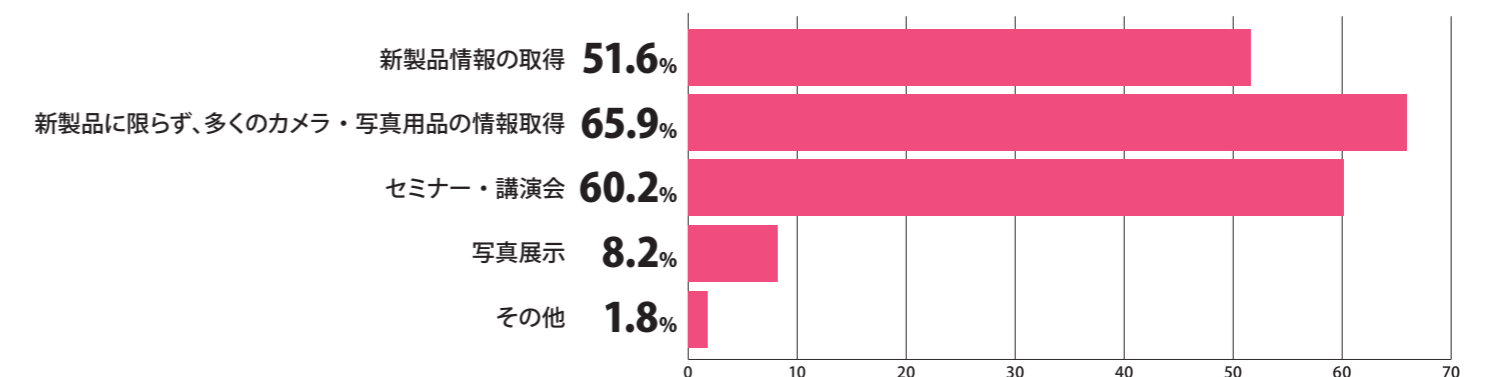



# CP+ CAMERA & PHOTO IMAGING SHOW 2023

## ■ 出展スケジュール

出展募集説明会・出展申込開始	7月20日(水)
<b>出展申込締切</b> ※広告・ステージプラン公開	9月30日(金)
<b>出展料振込締切</b>	10月31日(月)
<b>出展社説明会・小間位置抽選会</b>	11月2日(水)
広告・ステージプラン申込締切	11月30日(水)
記者発表会	1月18日(水)
会場イベント搬入日	2月21日(火)・22日(水)
<b>会場イベント・オンラインイベント会期</b>	2月23日(木・祝)～26日(日)
会場イベント即日撤去	2月26日(日)
<b>オンラインイベントアーカイブ期間</b>	2月27日(月)～3月31日(金)
広告・ステージプラン、オプション等、会期後精算ご請求	3月中
会期後請求振込締切	4月28日(金)

## ■ CP+2023 出展申込方法

- ① CP+2023 ウェブサイトの出展申込ページにアクセスし、  
出展規約・プライバシーポリシーに同意の上、案内に従って出展内容を入力してください。

**申し込み締め切り日：9月30日(金)**

- ② 申込後、ご登録された担当者様宛てに、入力完了の自動返信メールをお送りします。
- ③ 出展内容を主催が確認後、担当者様宛に出展申込の正式受領と、出展社マイページのログイン情報（出展社ID）、パスワードをメールにてお送りします。  
(このメールを送信した時点で出展申込を受理したものとします)  
※新規出展社は審査があり、審査に合格された方のみIDとパスワードの発行をいたします。

- ③ 新規出展社は出展社マイページにて、捺印済み申込書のスキャンデータのアップロードをお願いいたします。

- ④ 出展社マイページにて出展社ID、パスワードでログインいただき、  
請求書を発行、期日までの振込をお願いいたします。

**出展料振込締め切り：10月31日(月)**

※振込手数料は出展社様にてご負担ください。

## ■主催：一般社団法人 カメラ映像機器工業会

一般社団法人カメラ映像機器工業会（Camera & Imaging Products Association : CIPA）は、カメラやレンズといった映像関連製品およびソフトウェア等の製造・販売に携わる企業によって構成される国際団体です。  
製品規格・標準や技術研究に加え、環境問題など産業全体の課題に取り組み、写真・映像文化の発展に貢献することを目指しています。詳しくはホームページ（<http://www.cipa.jp/>）をご覧ください。

## ■お問い合わせ先：CP+ 運営事務局

〒101-0041 東京都千代田区神田須田町1丁目25番 JR 神田万世橋ビル 16階  
TEL : 03-6811-6216 E-mail : biz@cpplus.jp